

עיריית קריית מלאכי מכרז פומבי מס' 42/2020

אספקת ריהוט משרדי

עיריית קריית מלאכי (להלן: "העירייה") מזמינה בזאת הצעות לאספקת ריהוט משרדי כמפורט במסמכי המכרז.

יובהר כי למכרז זה מצורף, בין היתר, מסמך ב' שהינו מפרט ודף הצעת המחיר, בו ישנה טבלת כתב כמויות הכוללת את שם הפריט, כמות הפריטים שהעירייה צופה כי תזמין, מחיר לפריט (מחיר ליחידה) לא כולל מע"מ ומחיר כולל של הפריטים (מס' הפריטים כפול מחיר לכל פריט) לא כולל מע"מ.

המזיע נדרש לינקוב בשיעור אחוזי הנחה (לא כולל מע"מ) במקום המיועד לכך (מתחת לטבלת כתב הכמויות). יובהר כי הצעת המזיע תתייחס לכל פריט ופריט בהתאם למחירים הנקובים לצידם, כמו גם לסכום הכולל של כל הפריטים יחידו שהינו ₪ 265,480 לא כולל מע"מ.

במסגרת ההסכם שיחתם בין הצדדים הזוכה מתחייב לספק לעירייה את הריהוט הנדרש המופיע בטבלה בדף הצעת המחיר וזאת תוך 45 ימים החל מיום מתן צו הזמנת עבודה חתום ע"י העירייה.

העירייה בלבד רשאית לפי שיקול דעתה הבלעדי להאריך את תקופת ההסכם למשך 12 חודשים נוספים בכל פעם ו/או חלק מהם, אך לא מעבר לתקופה מצטברת של 36 חודשים (להלן: התקופה המוארכת") כאשר במסגרת כל תקופות ההתקשרות העירייה תהא רשאית להזמין ריהוט נוסף מהזוכה (הן מפריטים קיימים והן פריטים חריגים) בהתאם לדין. יובהר כי לענין מכרז זה ההיקף הכספי המשוער לביצוע הזמנות רהיטים (מלבד הרכישה חד פעמית של כל הפריטים המופיעים בטבלת כתב הכמויות) הינו בשיעור של כ 200,000 ₪ לשנה לא כולל מע"מ.

בכבוד רב,

אליהו זוהר
ראש עיריית קריית מלאכי

א. מסמך א' – הנחיות למשתתפים לרבות נספחים אשר הינם:

- נספח 1.1 - טופס פרטים מזהים של המציע
- נספח 1.2 – נוסח רישום על גבי המעטפה
- נספח 1.3 – תצהיר העדר הרשעות בגין העסקת עובדים זרים
- נספח 1.4 - הצהרה בדבר קרבה משפחתית לעובד העירייה או לחבר העירייה
- נספח 1.5 - ערבות בנקאית בלתי מותנית
- נספח 1.6 - תצהיר בפני עו"ד

מסמך ב' - מפרט ודף הצעת המחיר

ב. מסמך ג' - הסכם לביצוע העבודות, לרבות נספחיו שהינם:

- נספח א' - מפרט העבודות ודף הצעת המחיר (יצורף לחוזה לאחר הזכיה)
- נספח ב' – אישור על קיום ביטוחים
- נספח ג' - נוסח ערבות ביצוע

מסמך א'**הוראות למשתתפים****טבלת ריכוז עיקרי התנאים במכרז**

פרטים	נושא
26/11/2020	מועד פרסום מכרז
מבוטל	מועדים לסיור מציעים במידה ויתקיים
06/12/2020	מועד אחרון לקבלת שאלות הבהרה לעירייה
08/12/2020	מועד אחרון לפרסום מענה העירייה לשאלות הבהרה
15/12/2020	מועד אחרון להגשת הצעות לתיבת המכרזים
ביום 15/12/2020 בשעה 09:05 בחדר ישיבות, בבניין העירייה בקומה ב', ז'בוטינסקי 20 קריית מלאכי	מועד פתיחת תיבת המכרזים
לא יפחת מ 10,000 ₪ לפחות עד ליום 15/03/2021 בגין חודש נובמבר שנת 2020	<input type="checkbox"/> גובה ערבות ההצעה <input type="checkbox"/> תאריך תום תוקף ערבות ההצעה <input type="checkbox"/> מדד
זוכה אחד	<input type="checkbox"/> מספר זוכים במכרז
לפי מחיר (100% מחיר)	אופן קביעת הזוכה במכרז

במקרה של סתירה בין מועדים אלה לבין מועדים אחרים המופיעים בגוף המכרז, קובעים המועדים בטבלה זו.

העירייה רשאית לשנות כל אחד מהמועדים המפורטים לעיל ובכלל זה לדחות את המועד האחרון להגשת הצעות.

רכישת מסמכי המכרז ותשלום עבור השתתפות במכרז

1.1.1. את מסמכי המכרז ניתן לרכוש בעבור סך של 750 ₪ שלא יוחזרו בבנין העירייה ברחוב ז'בוטינסקי 20 קריית מלאכי בימים א-ה, בין השעות 09:00 – 12:00 בלבד.
טלפון לבירורים 08-8500898

1.2. הגשת ההצעה

1.2.1. את ההצעה יש להגיש עד למועד הנקוב ב"טבלת ריכוז עיקרי התנאים במכרז" דלעיל. את ההצעה יש להניח בתיבת המכרזים הנמצאת בחדרו של סגן ראש העיר בבניין העירייה בקומה ב' ברח' ז'בוטינסקי 20 קריית מלאכי בין השעות 08:00 – 13:00 בלבד. הצעה שתוגש לאחר המועד תחשב כאילו לא הוגשה כלל. משלוח הצעה בדואר או ע"י שירות הובלה כלשהו אינו עונה על הדרישות. אם ההצעה לא התקבלה בתיבת המכרזים כאמור עד המועד האחרון להגשת הצעות.

1.2.2. המזמין רשאי, עפ"י שיקול דעתו, לדחות כל מועד הקבוע במכרז.

1.3. פרטים מזהים

יש לצרף להצעה טופס פרטים מזהים בנוסח **המצ"ב כנספח 1.1** בו יצוינו הפרטים המזהים של המציע.

1.4. מבנה ההצעה

1.4.1. את ההצעה יש להגיש בעותק אחד.

1.4.2. ההצעה תוגש במעטפה ראשית נפרדת ללא זיהוי המציע. על המעטפה יהיה רשום מספר המכרז ושם

המכרז בלבד (לנוחיות המציעים מצ"ב נוסח מוצע **מסומן כנספח 1.2**)

1.4.3. הצעת המשתתף תוגש במעטפה אטומה, כשהמשתתף חתם על טופס הצעת המשתתף ועל שולי כל עמוד ועמוד מהמסמכים הכלולים בה.

1.4.4. מעטפה הראשית תכיל שתי מעטפות על פי ההנחיות שלהלן:

1.4.4.1. **מעטפה ראשונה** – תכיל את הערבות בנקאית. ע"ג מעטפה זו יצוין: **"ערבות בנקאית"**

1.4.4.2. **מעטפה שניה** - תכיל את כל מסמכי המכרז, דף הצעת המחיר וכל האישורים הנדרשים

ע"ג מעטפה זו יצוין: **"מסמכי המכרז"**.

1.5. איסור תיאום הצעות ומספר הצעות

1.5.1. כל מציע רשאי להגיש הצעה אחת בלבד.

1.5.2. מציע אינו רשאי להציע הצעה משותפת עם מציע אחר.

1.5.3. בעל עניין במציע וכל גוף שהמציע הוא בעל עניין בו, נושא משרה באחד מהם, וכל מי מטעמו של אחד מהם, לא יפעלו לתיאום הצעתו של המציע עם הצעת מציע אחר כלשהו, בשום אופן שהוא, לרבות החלפת מידע, הערכות או הבנות.

1.6. הסתייגות

מציע אינו רשאי לשנות את מסמכי המכרז, להוסיף להם או למחוק בהם, להסתייג מהם או להתנות עליהם בדרך כלשהי. כל שינוי, הוספה, מחיקה או התניה כאמור שיש בהם משום הסתייגות ממסמכי המכרז או מתנאיו עלולים להביא לפסילת ההצעה ובכל מקרה לא יהיה להם תוקף. בהגשת הצעתו למכרז ייחשב המציע כמי שוויתר מראש על כל טענה בקשר למי מהתניות המכרז על נספחיו והסכם ההתקשרות המצורף לו, והוא מאשר בכך כי הם ברורים ומובנים לו.

1.7. סתירות ואי התאמות

על המציע לפנות לנציג העירייה בכל סתירה או אי התאמה במסמכי המכרז השונים או הוראות שונות מהוראותיהם. מציע אשר לא יפנה כאמור טרם הגשת הצעתו יהיה מנוע מלהעלות בעתיד כל טענה בדבר סתירות או אי התאמות כאמור ויחשב כמסכים לכל האמור במסמכי המכרז.

1.8. שאלות ובידורים

- 1.8.1. משתתף שמבקש להציג שאלה או בקשה להבהרה לגבי מכרז זה, יהיה רשאי לפנות בכתב, החל מיום הפרסום ועד למועד האחרון להגשת שאלות הבהרה.
- 1.8.2. את השאלות יש להפנות אל יואלה תבור בדואר אלקטרוני שכתרתו תהיה הבהרות למכרז פומבי מספר 42/2020 כתובת הדוא"ל היא yoellat@k-m.org.il
- 1.8.3. המשתתפים מתבקשים **שלא לשלוח בקשות לאישור קבלת השאלות** אלא לוודא קבלת הודעת הדוא"ל באמצעות "אישור מסירה".
- 1.8.4. המשתתפים מתבקשים לשלוח את השאלות בפורמט Word.
- 1.8.5. בפנייתו יציין המשתתף את שמו המלא וטלפון ליצירת קשר עמו, מספר המכרז, שם המסמך ומספר הסעיף אליו מכוונת שאלתו. השאלות תוגשנה במבנה הבא, תוך הפרדה בין שאלות לעניין החוזה ושאלות לעניין המכרז:

#	הזמנה/ מפרט/ חוזה	סעיף	שאלה
1.			
2.			

- 1.8.6. תשובות יפורסמו באתר האינטרנט של העירייה שכתבתו: <https://k-m.org.il/bids>. באחריות המציע לעקוב באתר האינטרנט של העירייה, אחר שינויים והבהרות הנוגעים למכרז זה, וזאת עד המועד האחרון להגשת ההצעות.
- 1.8.7. מובהר כי התשובות לשאלות מהוות חלק בלתי נפרד ממסמכי המכרז. יש לצרף את קובצי התשובות לשאלות, חתומים ע"י המציע, למענה המציע כנספח לסעיף זה.
- 1.8.8. העירייה שומרת לעצמה את הזכות לערוך, בכל עת קודם למועד האחרון להגשת ההצעות, שינויים ו/או תיקונים במסמכי המכרז, כולל בהסכם המצורף בין אם ביוזמתה ובין אם בעקבות תשובה להליך ההבהרות. הוכנסו שינויים ו/או תיקונים כאמור, יהפכו אלה לחלק בלתי נפרד מתנאי מכרז זה.

1.9. כנס מציעים – בוטל**1.10. התחייבויות ואישורים שעל המציע לצרף להצעתו**

על המציע לצרף להצעתו את כל האישורים המפורטים להלן כשהם תקפים למועד הגשת ההצעה:

1.10.1. תעודה המעידה על רישום תאגיד

- 1.10.2. **ניהול ספרים** - אישור תקף מאת פקיד שומה או רואה חשבון או יועץ מס מייצג (כהגדרתו בחוק הסדרת העיסוק בייצוג על ידי יועצי מס, התשס"ה - 2005), בדבר ניהול ספרי חשבונות ורשומות על פי פקודת מס הכנסה וחוק מס ערך מוסף, בהתאם לחוק עסקאות גופים ציבוריים, התשל"ו - 1976
- 1.10.3. **היעדר הרשעות** - תצהיר בנוסח הרצ"ב **כנספח 1.3** בדבר היעדר הרשעות בעבירות על פי חוק עובדים זרים (איסור העסקה שלא כדין והבטחת תנאים הוגנים), התשנ"א וחוק שכר מינימום,

התשמ"ז – 1987, בהתאם לחוק עסקאות גופים ציבוריים, התשל"ו – 1976, כשהוא חתום על ידי מורשה חתימה מטעם המציע ומאושר על ידי עורך דין;

1.10.4. **העסקת עובדים זרים כדין ותשלום שכר מינימום** - תנאי מוקדם להתקשרות בין ספק לבין "גוף ציבורי" הוא עמידה בהוראות סעיף 2 ב' לחוק עסקאות גופים ציבוריים, התשל"ו - 1976 (להלן – "סעיף האיסור") ולכן המציע **מאשר בחתימתו, כי במעמד הגשת הצעתו לא חל עליו איסור להתקשר עם "גוף ציבורי" בהתאם לסעיף האיסור.**

1.10.5. **הצהרה בדבר קרבה משפחתית** לעובד העירייה או לחבר העירייה בנוסח המצ"ב **כנספח 1.4**

1.10.5

1.11. **הליך בחירת המציע לפי אחוז הנחה (מחיר)**

המציע שינקוב בשיעור אחוז ההנחה הגבוה ביותר מהמחיר המופיע בסיכום הכספי של הפריטים המופיעים בכתב הכמויות, יקבל 100 נקודות. ההצעות הבאות ינוקדו ביחס לאחוז ההנחה המוצע הגבוה ביותר המוצעת לפי הנוסחה הבאה:

$$\frac{100 * \text{אחוז ההנחה המוצע}}{\text{אחוז ההנחה הגבוה ביותר}} = \text{מס' נקודות}$$

1.12. **התחייבויות ואישורים לאחר קביעת זוכה במכרז**

1.12.1. עם קביעת הזוכה/ים במכרז תשלח לו/להם על כך הודעה בכתב.

1.12.2. **המציע/ים שייקבעו/זוכה/ים במכרז מתחייב/ים תוך 10 ימים** מיום משלוח הודעת הזכייה על ידי העירייה, **להמיר את ערבות המכרז בערבות בנקאית** לביצוע החוזה בשיעור שנקבע במסמכי המכרז.

1.12.3. מציע אשר הצעתו לא תתקבל, יקבל על כך הודעה בכתב והערבות הבנקאית שהוצאה על ידו בקשר עם השתתפותו במכרז תוחזר לבנק ישירות.

1.12.4. היה והמציע לא יעמוד בהתחייבויותיו, קרי, לא מסר לעירייה את החוזים על כל הנספחים חתומים, ו/או לא המציא לעירייה ערבות ביצוע, ו/או לא ביצע או הפר אחד מתנאי המכרז, תהא העירייה רשאית לבטל את הזכייה במכרז בהודעה בכתב למציע.

1.12.5. לא עמד המציע באחת מהתחייבויותיו כאמור לעיל, רשאית העירייה לחלט את הערבות הבנקאית, וזאת כפיצוי מוסכם בין הצדדים לכיסוי נזקי העירייה, וללא כל צורך בהוכחת נזק, וזאת מבלי לפגוע בזכותה של העירייה לתבוע את המציע בגין יתר הנזקים שנגרמו לה בגין כך.

1.13. **זכויות המזמין**

1.13.1. העירייה אינה מתחייבת לקבל כל הצעה והיא רשאית לדחות או לפסול את כל ההצעות.

1.13.2. לתשומת לב המציעים אומדן המכרז גלוי והינו המחירים המופיעים בטבלה שבמסמך ב'.

1.13.3. העירייה תהא רשאית לדחות הצעה בלתי סבירה מבחינת המחיר הנקוב בה, הכל לפי שיקול דעתה הבלעדי.

1.13.4. מחירים בהצעה יכללו את ההוצאות מכל מין וסוג שהוא הכרוכות בביצוע העבודה נשוא מכרז זה בהתאם למפורט בחוזה ובנספחים, המציע לא יהא זכאי לכל תשלום נוסף מעבר למחיר שיקבע בהצעתו.

1.13.5. מובהר בזאת כי קביעת זוכה במכרז כפופה לאישור תקציבי מהגורמים המוסמכים בעיריית קרית מלאכי. מבלי לגרוע מכל זכות שהיא העומדת לעירייה לפי דין ו/או הוראות המכרז, במידה וההצעה גבוהה מתקציב העירייה למכרז, רשאית העירייה לבטל את המכרז.

1.13.6. כן תהיה העירייה רשאית, לפי שיקול דעתה הבלעדי, לבצע חלק מהעבודה ו/או לבצע בשלבים, או לצמצם את היקפה עד להיקף התקציבי המתאים והמאושר והכל בהתאם למהות העבודה, לתקציב המאושר ולתוצאות המכרז. למציע ו/או למי מטעמו, לא תהיינה כל טענות, דרישות, ו/או תביעות מכל סוג ומין שהוא כלפי העירייה בשל שימוש העירייה בזכויותיה אלו.

1.13.7. ועדת המכרזים רשאית לשקול בין יתר השיקולים את ניסיונה של העירייה ו/או כל גורם אחר מול המציע.

1.13.8. ועדת המכרזים רשאית למנות דרג מקצועי לצורך בדיקת ההצעות, אשר ימליץ לוועדת המכרזים המלצותיו, ואף יפנה למציע לקבלת הבהרות, השלמות והתאמות וכל הדרוש לבדיקת כושרו ויכולתו לבצע את העבודות. הצוות המקצועי יהיה רשאי, אך לא חייב, לבקר בכל משרד, מפעל, מתקן או אתר, המוחזק או מופעל ע"י המציע וכן לבקש ולקבל כל מידע ביחס למציע ו/או לטובין או לשירותים המוצעים. ועדת המכרזים תהיה רשאית לפסול כל הצעה, אם סברה שמגיש ההצעה לא שיתף פעולה עם הצוות המקצועי ו/או לא מסר מידע כנדרש.

1.13.9. בהחלטתה על הזוכה במכרז רשאית העירייה להחליט על מציע כ"כשיר נוסף".

1.13.10. העירייה תהא רשאית לדרוש מהמציעים לבצע השלמות, הבהרות וכל פרט אחר לרבות כאלה הנוגעים להוכחת תנאי סף הכל לפי שיקול דעתה הבלעדי ולמציעים לא תהא כל טענה כלפי העירייה. בנוסף העירייה תהא רשאית לנהל מו"מ עם הזוכה במכרז בכל ענין הנוגע להתקשרות לרבות עניינים כספיים.

1.13.11. העירייה רשאית להאריך את מועדי המכרז בכל שלב ו/או לקבוע מועדים חדשים בכל שלב לרבות בשלב פתיחת תיבת המכרזים וזאת גם במקרה בו יתגלה כי בעת פתיחת תיבת המכרזים אין הצעות ו/או ישנן מעט הצעות, הכל לפי שיקול דעתה של העירייה.

1.14. עיון בהצעה הזוכה

בתום המכרז קרי החלטת ועדת המכרזים ואישור ראש העיר, העירייה תעמיד לעיון המציעים שיבקשו זאת, את ההצעה הזוכה במכרז, המציע מצהיר כי הצעתו גלויה וכי במידה ותהיינה פניות של מציעים אחרים, לראות את הצעתו, אין לו כל התנגדות לכך, והוא נותן רשות מראש להראות את הצעתו, לאחר קבלת החלטה סופית של ועדת המכרזים. במידה והמציע מתנגד לאמור לעיל, עליו לציין מראש ובמפורש במסמכי הצעתו אלו סעיפים בהצעתו לדעתו יש בהם סוד מסחרי ו/או סוד מקצועי וינמק את טענותיו באופן מפורט. ועם זאת מובהר למציע כי שיקול הדעת למסור את הצעתו מסורה לוועדת המכרזים והיא רשאית להציג כל מסמך שלפי דעתה אינו חסוי.

2. פרק תנאי סף**2.1 ערבות בנקאית.**

על המציע להגיש ערבות בנקאית בלתי מותנית בגין הגשת הצעה בהתאם לדוגמת הערבות בנספח

המצ"ב המסומן כנספח 1.5

על המציע להגיש ערבות בנקאית בלתי מותנית בגין הגשת הצעה בהתאם לדוגמת הערבות בנספח המצ"ב כנספח 1.5 על המציע לצרף במעטפת המכרז ערבות בנקאית אוטונומית על הסך **שלא יפחת** מהסכום הקבוע בפרק 1 ריכוז עיקרי התנאים במכרז שהוצאה על ידי בנק ישראלי לבקשת המשתתף במכרז בלבד, צמודה או לא צמודה למדד המחירים לצרכן (כללי) - ולהלן: ("המדד") לפקודת עירית קרית מלאכי, בהתאם לנוסח הערבות המצורף, וזאת להבטחת קיום תנאי המכרז, ההצעה וחתימה על החוזה. הערבות תהא בתוקף לתקופה **שלא תפחת** מהתקופה הקבועה בפרק 1 "ריכוז עיקרי התנאים במכרז". העירייה תהא רשאית להגיש את הערבות לגבייה כל אימת שהמשתתף לא יעמוד באחת מהתחייבויותיו על פי תנאי מכרז זה, וזאת כפיצוי מוסכם בגין נזקה של העירייה, ללא צורך בכל הוכחת נזק ומבלי לגרוע מזכויות העירייה לתבוע בגין יתר הנזקים שנגרמו לה. כתב הערבות יהיה על שם המציע בלבד. העירייה רשאית לדרוש מהמציעים להאריך את תקופת הערבות למשך תקופות נוספות בהתאם לשיקול דעתה הבלעדי. לא האריך המציע את תוקף ערבות המכרז על פי דרישת העירייה, תהא העירייה רשאית לבטל את הצעתו. מובהר ומוסכם כי: ערבות בסכום גבוה מהנדרש או ערבות שאינה צמודה למדד או צמודה לכל חודש אחר או ערבות לתקופה מאוחרת מהתקופה שנדרשה, תחשב כערבות תקינה לכל דבר ועניין.

2.2 מחזור כספי

על המציע להיות בעל ניסיון של 3 שנים לפחות (החל מיום 1.1.2015) בביצוע אספקת ריהוט משרדי בהיקף כספי של 450,000 ₪ (כולל מע"מ) לפחות בכל שנה משנות הניסיון.

לצורך הוכחת תנאי זה על המציע לצרף את נספח 1.6 המצ"ב (תצהיר המציע מאומת ע"י עו"ד)

2. רכישת מסמכי המכרז

המציע רכש את מסמכי המכרז.

לצורך הוכחת תנאי זה על המציע לצרף להצעתו קבלה על רכישת מסמכי המכרז.

יובהר בזאת כי העירייה תהא רשאית לדרוש מהמציעים ליתן הבהרות ו/או להשלים כל מסמך שהוא לרבות כאלה הנוגעים להוכחת תנאי הסף.

נספח 1.1 טופס פרטים מזהים של המציע
חובה למלא טופס זה (בשני עותקים)

שם המציע
מס' עוסק מורשה
מס' חברה
כתובת
טלפון
טלפון סלולרי
פקס
דוא"ל

פרטי מורשה חתימה מטעם המציע	
שם _____ ת"ז _____	דוגמת חתימה _____
שם _____ ת"ז _____	דוגמת חתימה _____
שם _____ ת"ז _____	דוגמת חתימה _____

נספח 1.2
לנוחיות המציעים

ניתן לצרף דף זה בשני עותקים

אחד מודבק ע"ג מעטפת ההצעה ביום הגשת ההצעה
השני יימסר למבצע השירותים עם חותמת נתקבל ע"י העירייה

	מספר מכרז
	שם המכרז
	חותמת נתקבל

חשוב לא לציין את שם המציע על גבי המעטפה

נספח 1.3

היעדר הרשעות בגין העסקת עובדים זרים

אני הח"מ _____ בעלת ת"ז שמספרה _____ לאחר שהוזהרתי כי עלי להצהיר את האמת, וכי אהיה צפויה לעונשים הקבועים בחוק אם לא אעשה כן, מצהירה בזאת בכתב, כדלקמן:

1. אני עושה תצהירי זה בשמי/בשם המציע _____ שאני מוסמך לחתום ולהצהיר בשמו (להלן – המציע/הספק).
 2. אני מצהיר כי המציע ו/או כל בעל זיקה אליו לא הורשעו ביותר משתי עבירות לפי חוק עובדים זרים או לפי חוק שכר מינימום, במידה והמציע הורשע ביותר משתי עבירות – הרינו מצהירים כי במועד ההתקשרות חלפה שנה אחת לפחות ממועד ההרשעה האחרונה.
- הגדרות המונחים לעניין תצהיר זה הינן על פי המפורט בחוק עסקאות גופים ציבוריים, התשל"ו - 1976, שחלק מהן מובאות להלן:
- (א) "אמצעי שליטה", "החזקה" ו"שליטה" - כמשמעותם בחוק הבנקאות (רישוי), התשמ"א - 1981;
- (ב) "בעל זיקה" - כל אחד מאלה:
1. חבר בני אדם שנשלט על ידי;
 2. אם הספק הוא חבר בני אדם, אחד מאלה:
 - א. בעל השליטה בו;
 - ב. חבר בני אדם שהרכב בעלי מניותיו או שותפיו, לפי העניין, דומה במהותו להרכב כאמור של הספק, ותחומי פעילותו של חבר בני האדם דומים במהותם לתחומי פעילותו של הספק;
 - ג. מי שאחראי מטעם הספק על תשלום שכר העבודה;
3. אם הספק הוא חבר בני אדם שנשלט שליטה מהותית - חבר בני אדם אחר, שנשלט שליטה מהותית בידי מי ששולט בספק;
- (ג) "הורשע", בעבירה - הורשע בפסק דין חלוט, בעבירה שנעברה אחרי יום כ"ה בחשון התשס"ג (31 באוקטובר 2002);
- (ד) "חוק עובדים זרים" - חוק עובדים זרים (איסור העסקה שלא כדין והבטחת תנאים הוגנים), התשנ"א - 1991;
- (ה) "חוק שכר מינימום" - חוק שכר מינימום, התשמ"ז - 1987;
- (ו) "מועד התקשרות" -

1. לעניין התקשרות בעסקה בעקבות מכרז - המועד האחרון להגשת ההצעות במכרז;
 2. לעניין התקשרות בעסקה בלא מכרז - המועד שבו הוגשה לגוף הציבורי ההצעה לפיה נערכה ההתקשרות בעסקה, ואם לא הוגשה הצעה כאמור - מועד ההתקשרות בעסקה;
- (ז) "עבירה" - עבירה לפי חוק עובדים זרים או לפי חוק שכר מינימום;
- (ח) "שליטה מהותית" - החזקה של שלושה רבעים או יותר בסוג מסוים של אמצעי שליטה בחבר בני האדם;

אני מצהיר כי זה שמי, זו חתימתי ותוכן תצהירי זה אמת.

המצהיר/ה, _____
אישור

הנני מאשר בזה כי ביום _____ הופיעה בפני מר/גב' _____ נושא/ת ת.ז. שמספרה _____

_____ /המוכרת/ לי באופן אישי, ולאחר שהוזהרתי/ה כי עליו/עליה להצהיר את האמת בלבד וכי יהיה/תהיה צפויה/צפויה לעונשים הקבועים בחוק אם לא יעשה/תעשה כן, אישר/אישרה את נכונות תצהירו/תצהירה דלעיל וחתם/וחתמה עליו בפני.

_____	_____	_____
טלפון	כתובת	שם עו"ד
_____	_____	_____
חתימה וחותמת	מספר רישיון	תאריך

נספח 1.4 - הצהרה בדבר קרבה משפחתית לעובד העירייה או לחבר העירייה

עיריית קרית מלאכי מביאה בזאת לידיעת כל מציע את הוראות הסעיפים הבאים :

1. סעיף 122א' (א) לפקודת העיריות קובע כדלקמן :

א. "חבר מועצה, קרוב, סוכנו או שותפו, או תאגיד שיש לאחד מהאמורים חלק העולה על עשרה אחוזים בהון או ברווחיו, או שאחד מהם מנהל או עובד אחראי בו, לא יהיה צד לחוזה או לעסקה עם העירייה. לעניין זה "קרוב" – בן זוג, הורה, בן או בת, אח או אחות."

הוראה זוהי קיימת גם בכלל 12 של הכללים למניעת ניגוד עניינים של נבחרי הציבור ברשויות המקומיות (י.פ. תשמ"ד עמ' 3114).

ב. סעיף 174 לפקודת העיריות קובע כי פקיד או עובד עירייה לא יהיה נוגע מעונין במישרין או בעקיפין, על ידי עצמו או על ידי בן זוגו או שותפו או סוכנו בשום חוזה שנעשה עם העירייה ובשום עבודה המבוצעת למענה. בהתאם לכך הנך מתבקש להודיע בהצהרה שבסמך אם יש או אין לך קרבה משפחתית, לפי ההגדות דלעיל, עם חבר מועצה כלשהו, או עם עובד עירייה. הצהרה זו הינה חלק בלתי נפרד ממסמכי המכרז.

אין באמור לעיל כדי לגרוע מהוראות כל דין בכלל ובפרט מהוראות סעיף 122א' (3) לפקודת העיריות, לפיהן מועצת העירייה ברוב של 2/3 מחבריה ובאישור שר הפנים רשאית להתיר התקשרות לפי סעיף 122א' (א) הנ"ל ובלבד שהאישור ותנאיו פורסמו ברשומות.

הצהרה

אני הח"מ המעוניין להשתתף במכרז שפורסם על-ידי עיריית קרית מלאכי, מצהיר ומתחייב בזאת כדלקמן :

2. קראתי את האמור לעיל והנני מצהיר :

א. בין חברי מועצת עיריית קרית מלאכי אין לי : בן זוג, הורה, בן או בת, אח או אחות ואף לא סוכן או שותף.

ב. (בתאגיד שבשליטתי ואשר באמצעותו הגשתי את הצעתי, אין לאחד מאלה המוגדרים במונח "קרוב" כאמור לעיל חלק העולה על 10 אחוזים בהון או ברווחים, ואין אחד מהמנויים לעיל מכהן בו כמנהל או עובד אחראי.

ג. אין לי בן-זוג, שותף או סוכן העובד בעירייה.

3. ידוע לי כי ועדת המכרזים של העירייה תהיה רשאית לפסול את הצעתי אם יש לי קרבה משפחתית כאמור לעיל, או אם מסרתי הצהרה לא נכונה.

4. אני מצהיר בזאת כי הפרטים שמסרתי לעיל הינם נכונים ומלאים, והאמור בהצהרה זו הינו אמת.

לראיה באתי על החתום :

שם המציע _____ חתימה וחותמת

נספח 1.5 תנאי סף נוסח ערבות מכרז

תאריך _____

לכבוד
עיריית קרית מלאכי
ז'בוטינסקי 20
קרית מלאכי.

הנדון: **ערבות בנקאית מס' _____**

אנו ערבים בזאת כלפיכם לתשלום כל סכום עד לסכום כולל של **(בהתאם לקבוע בטבלת ריכוז עיקרי התנאים במכרז)** ש, סכום במילים: **(בהתאם לקבוע בטבלת ריכוז עיקרי התנאים במכרז)** ש (להלן: "סכום הערבות"), שתדרשו מהמציע _____ ח.פ/ע.ר. _____ (להלן: "הנערב"), בקשר עם מכרז פומבי מספר _____ לקבלת שירותי _____ עיריית מלאכי.

סכום זה זה יהיה צמוד למדד המחירים לצרכן (הכולל פירות וירקות) כפי שהוא מתפרסם מפעם לפעם ע"י הלשכה המרכזית לסטטיסטיקה. לעניין ערבות זו, יהא המדד **בגין חודש (בהתאם לקבוע בטבלת ריכוז עיקרי התנאים במכרז) שנת 2020** שהתפרסם ב- 15 לחודש שלאחריו (או בסמוך למועד זה), "המדד היסודי". "המדד החדש" לעניין ערבות זו, הוא המדד שפורסם לאחרונה וקודם לקבלת דרישתכם על פי ערבות זו.

הפרשי ההצמדה לעניין ערבות זו יחושבו כדלהלן: אם יתברר כי המדד החדש עלה לעומת המדד היסודי, יהיו הפרשי ההצמדה - הסכום השווה למכפלת ההפרש בין המדד החדש למדד היסודי בסכום הערבות, מחולק במדד היסודי. אם המדד החדש יהיה נמוך מהמדד היסודי, נשלם לכם את הסכום הנקוב בדרישתכם עד לסכום הערבות, ללא כל הפרשי הצמדה.

לפי דרישתכם הראשונה בכתב, לא יאוחר **משלושה ימים** מיום קבלת דרישתכם על ידינו לפי כתובתנו המצוינת לעיל, אנו נשלם לכם כל סכום הנקוב בדרישה ובלבד שלא יעלה על סכום הערבות בתוספת הפרשי הצמדה, מבלי להטיל עליכם חובה לנמק או להוכיח את דרישתכם ומבלי שתהיו חייבים לדרוש את התשלום תחילה מאת הנערב.

ערבות זו תישאר בתוקפה עד **ליום (בהתאם לקבוע בטבלת ריכוז עיקרי התנאים במכרז) (כולל)** בלבד ולאחר תאריך זה תהיה בטלה ומבוטלת.

כל דרישה על פי כתב ערבות זה צריכה להתקבל על ידינו בכתב לפי כתובתנו המצוינת לעיל, לא יאוחר מהתאריך הנ"ל ועד שעת הסגירה לקבלת קהל של סניפנו.

דרישה בכתב כאמור בערבות זו, אין פירושה דרישה שתגיע לבנק באמצעות פקסימיליה, טלפקס, או מברק, ודרישה זו לא תיחשב כדרישה בהתאם לערבות זו.

ערבות זו אינה ניתנת להעברה או להסבה.

בכבוד רב,

חותמת וחתימת הבנק הערב

***יש להשלים את המועדים והסכומים בהתאם לקבוע בטבלת ריכוז עיקרי התנאים במכרז.**

נספח 1.6 להוכחת תנאי סף תצהיר בפני עו"ד

לכבוד

עיריית קרית מלאכי

הנדון: תצהיר על מחזור כספי

הנני _____ ת.ז./ ח.פ. _____ המציע או המורשה לחתום
בשם המציע במכרז מס _____ מצהיר בזאת כי ההני בעל ניסיון של 3 שנים לפחות
(החל מיום 1.1.2015), בביצוע אספקת ריהוט משרדי בהיקף כספי של 450,000 ₪ (כולל מע"מ)
לפחות בכל שנה משנות הניסיון.

_____ חתימה

_____ תאריך

הנני מאשר בזה כי ביום _____ הופיעה בפני מר/גב' _____ נושא/ת ת.ז. שמספרה _____		
/המוכרת לי באופן אישי, ולאחר שהזהרתיו/ה כי עליו/עליה להצהיר את האמת בלבד וכי		
יהיה/תהיה צפוי/צפויה לעונשים הקבועים בחוק אם לא יעשה/תעשה כן, אישר/אישרה את נכונות תצהירו/תצהירה דלעיל		
וחתם/וחתמה עליו בפני.		
_____ שם עו"ד	_____ כתובת	_____ טלפון
_____ תאריך	_____ מספר רישיון	_____ חתימה וחותמת

מסמך ב' מפרט והצעת המחיר

במסגרת ההצעה זו מתחייב המציע לספק את הריהוט המפורט במסמך זה (בטבלה למטה) למבנה השרותים החברתיים ברחוב רבקה גובר 17, קומה ב', בקריית מלאכי, וזאת תוך 45 ימים החל מיום מתן צו הזמנת עבודה חתום ע"י העירייה.

במידה והעירייה תבצע רכישות עתידיות של ריהוט מהזוכה (מעבר לרכישה החד פעמית של הריהוט המופיע בטבלה שבדף הצעת המחיר) הוא מתחייב לספק לעירייה כל פריט ריהוט שתדרוש בתוך 21 ימים ממועד מתן צו הזמנת עבודה.

המציע ישא בכל נזק שיגרם לרכוש ו/או לכל גורם שהוא כתוצאה מהובלת המוצרים לעירייה.

המציע מתחייב כי במידה וישתמש במעלית במבנה בו נמצאים משרדי העירייה, הוא יגן על המעלית במבנה בעטיפה פנימית של הקירות והרצפה.

המציע מתחייב לאחריות מלאה על כל הפרזול של הרהיטים לתקופה של 8 שנים.

המציע מתחייב להגיע למשרדי העירייה תוך שלושה ימי עבודה - לפי קריאה - ולתקן כל מוצר פגום בכל תקופת האחריות (8 שנים).

טבלת פריטי ריהוט שהמציע מתחייב לספק לעירייה:

יובהר כי המחירים המופיעים לצד כל פריט בטבלה הינם לפני הנחה שהמציע נדרש לציין בהצעתו כמפורט בהמשך מסמך זה.
עוד יובהר כי המחירים המופיעים בטבלה הינם האומדן של מכרז זה.

מחיר כללי (לא כולל מע"מ)	מחיר (לא כולל מע"מ)	כמות	פריט	
21,120	880	24	שולחן רגיל	שולחנות
33,000	2,750	12	שולחן + שלוחה	
10,800	3,600	3	שולחן + שלוחה+ "T"	
13,200	13,200	1	שולחן מודולרי 14 איש	
2,550	2,550	1	דלפק קבלה	
2,750	550	5	שולחנות עגולים קטנים	
3,600	450	8	שולחן קפה מרפסת	
2,700	1,350	2	שולחן עגול קוטר 100	
2,650	2,650	1	שולחן בר	
2,200	2,200	1	רוחב 100 עומק 40 גובה 240	ארונות
2,200	2,200	1	רוחב 122 עומק 40 גובה 240	
6,900	2,300	3	רוחב 130 עומק 40 גובה 240	
11,500	2,300	5	רוחב 140 עומק 40 גובה 240	
12,250	2,450	5	רוחב 150 עומק 40 גובה 240	
2,450	2,450	1	רוחב 155 עומק 40 גובה 240	
2,450	2,450	1	רוחב 160 עומק 40 גובה 240	
5,300	2,650	2	רוחב 180 עומק 40 גובה 240	
3,050	3,050	1	רוחב 230 עומק 40 גובה 240	
3,950	3,950	1	רוחב 260 עומק 40 גובה 240	
4,500	4,500	1	רוחב 280 עומק 40 גובה 240	שידות
800	800	1	רוחב 93 עומק 40 גובה 60	
850	850	1	רוחב 100 עומק 40 גובה 60	
1,350	1,350	1	רוחב 153 עומק 40 גובה 60	
1,750	1,750	1	רוחב 200 עומק 40 גובה 60	
2,480	2,480	1	רוחב 270 עומק 40 גובה 60	
2,480	2,480	1	רוחב 275 עומק 40 גובה 60	
5,100	2,550	2	רוחב 280 עומק 40 גובה 60	
2,800	2,800	1	רוחב 313 עומק 40 גובה 60	
2,800	2,800	1	רוחב 316 עומק 40 גובה 60	
3,700	3,700	1	רוחב 400 עומק 40 גובה 60	מגירות
4,000	4,000	1	רוחב 198+253 עומק 40 גובה 60	
6,500	500	13	רוחב 40 עומק 40 גובה 45	כסאות פנים
5,500	500	11	רוחב 30 עומק 40 גובה 45	
1,300	1,300	1	מנהל בכיר	
2,850	950	3	מנהל (ראשי צוותים)	
19,000	500	38	כיסא מחשב צוות	כיסא קהל
8,800	100	88	כיסא קהל	

3,150	450	7	כיסא קהל יוקרתי (חדר 2)	כסאות חוץ
9,800	700	14	ח. ישיבות	
1,050	350	3	כיסא בר	
1,500	300	5	פ. אוכל	
6,600	600	11	כורסאות	
1,800	900	2	ספסלים	
1,800	900	2	ריהוט גן	
9,600	300	32	כיסא חוץ	
265,480	סה"כ			

המציע חייב למלא את אחוז ההנחה

<p>מוצעת על ידי הנחה בשיעור אחיד של אחוזים על כל המחירים הנקובים לצד כל פריט ופריט וכן על סך המחיר של כל הפריטים יחדיו שהינו 265,480 ₪ (לא כולל מע"מ)</p> <p>יובהר כי ההנחה שינקוב המציע בהצעתו תחול גם על כל פריט ופריט שהעירייה תזמין מהמציע במהלך כל תקופת ההתקשרות (רכישות עתידיות).</p>	<p>% _____ לא כולל מע"מ</p>
--	---------------------------------

מצורפים:

1. קטלוג הדמיות לפרק השולחנות והשידות/ ספריות. כולל גימורים.
2. קטלוג הדמיות לכסאות.

1. הערות כלליות:

יש לעיין בכתב הכמויות תוך התייחסות לתכנית הריהוט, תכנית חשמל וגליון הדמיות ופרטים התוכניות וההדמיות הינן לעיון בלבד !
יש לבצע מדידות מדוייקות בשטח, להתאים למגבלות, להתחשב בנקודות חשמל, פנלים ופינויים במידת הצורך
יש לאשר חומרים, גמרים ופרטים מול האדריכל לפני הורדה לביצוע
יש לספק דוגמאות של חומרים, גמרים ופרטים בהתאם לבקשת האדריכל
ייצור והתקנת הריהוט ע"פ תקני בטיחות כנדרש וע"י צוות מתקינים מקצועי
יש להקפיד על טיב החומר, איכות גימורים גבוה ושירות אדיב ומקצועי
חובת עמידה בזמנים תוך סנכרון מלא עם יתר בעלי המקצוע
במקרה של זיהוי ליקויים / טעויות יש להעלות לדיון מול האדריכל

בסיום התקנת הריהוט יש לאשר את טיב העבודה כולה מול האדריכל ולשביעות רצון הלקוח ולתקן ליקויים במידת הצורך !

המפרט

שולחנות מנהלים

הערות:

רגליים:

פרופיל ברזל/אלומיניום במידות 30*30 מחובר בגרונג צבוע בגמר טקסטורה שחור מט, צביעה אלקטרוסטטית כולל רגליות פילוס, ניתוק ותומך לפלטת שולחן ולסינר (ראה פרט F1)

פלטת שולחן:

מלמין מודבק על MDF שחור 22 מ"מ גמר קנט קטום. יש לאשר מול אדריכל (ראה פרט F2) יש ליישם לקה נגד שחיקה בגימור מט 10% ברק בהיקף הקנט הקטום יש להקפיד על איטום מלא ואחיד יש לשמור על אחידות בכיוון פריסת המלמין דמוי העץ

סינר:

עשוי מלוח מלמין מודבק על סיבית 17 מ"מ עם קנט תואם גובה הסינר 30 ס"מ יש לאשר מיקום סינר קידמי וסינר צידי מול האדריכל

שלוחה:

מסגרת היקפית וגוף השלוחה מלוח מלמין דמוי עץ מודבק על סיבית 17 מ"מ עם קנט תואם חזיתות המגירות והדלתות מלוח מלמין חלק מודבק על סיבית 17 מ"מ עם קנט תואם וידית אינטגרלית ידית אינטגרלית לפי מפרט, צבועה בגוון תואם לחזית (ראה פרט F3)

פרזול:

כל הצירים בלום - BLUM עם בולם טריקה שקטה כל המיגרות מסילת לאגר, שליפה כפולה, טריקה שקטה אחריות מלאה על כל הפרזול ל 8 שנים

יש לתכנן בקפידה את יציבות השולחן ומניעת קריסה עתידית במרכז השולחן במידת הצורך יש להתייחס לפינויים לחשמל במיקומים מדויקים ומיכסים לסגירה

הדמייה	הערות	T	שלוחה	מידה	כמות
A1	חדר 28			ר:100 ע:70 ג:75	1
A2	חדר צילום			ר:120 ע:60 ג:75	1
A3				ר:120 ע:70 ג:75	7
A4				ר:140 ע:70 ג:75	2
A5				ר:150 ע:70 ג:75	8
A6			ר:140 ע:50 ג:60	ר:160 ע:70 ג:75	2
A7			ר:150 ע:50 ג:60	ר:160 ע:70 ג:75	1
A8				ר:180 ע:70 ג:75	4
A9			ר:150 ע:50 ג:60	ר:180 ע:70 ג:75	3
A10			ר:170 ע:50 ג:60	ר:180 ע:70 ג:75	6
A11		ר:120 ע:70 ג:75	ר:150 ע:50 ג:60	ר:210 ע:70 ג:75	2
A12				ר:240 ע:70 ג:75	1
A13	מנעולים במיגרות	ר:180 ע:70 ג:75	ר:180 ע:50 ג:60	ר:240 ע:80 ג:75	1

שולחן חדר ישיבות

הערות:

הערות	מידה	כמות
שולחן ל14 איש		1

דלפק קבלה

הערות:

פלטת שולחן:

מלמין מודבק על MDF שחור 22 מ"מ
גמר קנט קטום. יש לאשר מול אדריכל (ראה פרט F2)
יש ליישם לקה נגד שחיקה בגימור מט 10% ברק בהיקף הקנט הקטום
יש להקפיד על איטום מלא ואחיד
יש לשמור על אחידות בכיוון פריסת המלמין דמוי העץ

דפנות וחזית דלפק:

דפנות, חזית וגוף הדלפק מלוח מלמין דמוי עץ מודבק על סיבית 17 מ"מ עם קנט תואם

פרזול:

כל הצירים בלום - BLUM עם בולם טריקה שקטה
כל המיגרות מסילת לאגר, שליפה כפולה, טריקה שקטה
אחריות מלאה על כל הפרזול ל8 שנים

הדמייה	שלוחה	מידה	כמות
B1	ר:150 ע:50 ג:60	ר:210 ע:70 ג:110	1

מגירות

הערות:

מסגרת וחזיתות:

מסגרת היקפית וגוף המיגרה מלוח מלמין דמוי עץ מודבק על סיבית 17 מ"מ עם קנט תואם
חזיתות המגירות מלוח מלמין חלק מודבק על סיבית 17 מ"מ עם קנט תואם וידית אינטגרלית
ידית אינטגרלית לפי מפרט, צבועה בגוון תואם לחזית (ראה פרט F3)

פרזול:

כל הצירים בלום - BLUM עם בולם טריקה שקטה
כל המיגרות מסילת לאגר, שליפה כפולה, טריקה שקטה
אחריות מלאה על כל הפרזול ל8 שנים

המגירות על גלגלים

הדמייה	מידה	כמות
C1	ר:30 ע:45 ג:60	10
C2	ר:40 ע:45 ג:60	11

שידות

הערות:

מסגרת וחזיתות:

מסגרת היקפית וגוף השידה מלוח מלמין דמוי עץ מודבק על סיבית 17 מ"מ עם קנט תואם חזיתות הדלתות מלוח מלמין חלק מודבק על סיבית 17 מ"מ עם קנט תואם וידית אינטגרלית ידית אינטגרלית לפי מפרט, צבועה בגוון תואם לחזית (ראה פרט F3)

פרזול:

כל הצירים בלום - BLUM עם בולם טריקה שקטה
כל המיגרות מסילת לאגר, שליפה כפולה, טריקה שקטה
אחריות מלאה על כל הפרזול ל 8 שנים

מידת השידות היא מקיר אל קיר - מידה מדוייקת רק במדידה במקום.
במידת הצורך יש להתייחס לפינויים לחשמל במיקומים מדוייקים ומיכסים לסגירה

הדמייה	הערות	מידה	כמות
D1	חדר 18 בהתאם למידת מקרר	ר:93 ע:45 ג:60	1
D2		ר:100 ע:40 ג:60	1
D3	יואלה - צירים שקטים + מנעולים	ר:153 ע:40 ג:60	1
D4	יואלה - צירים שקטים + מנעולים	ר:200 ע:40 ג:60	1
D5		ר:270 ע:40 ג:60	1
D6		ר:275 ע:40 ג:60	1
D7		ר:280 ע:40 ג:60	2
D8		ר:313 ע:40 ג:60	1
D9		ר:316 ע:40 ג:60	1
D10		ר:400 ע:40 ג:60	1
D11	חדר 22 שידה בצורת ר' כיחידה אחת	ר:198 ע:40 ג:60 ר:237 ע:40 ג:60	1

ארונות

הערות:

בכל ארון מנעול אחד על דלת אחת (ארון חדר מנהל - מנעולים על הכל)

מסגרת וחזיתות:

מסגרת היקפית וגוף הארון מלוח מלמין דמוי עץ מודבק על סיבית 17 מ"מ עם קנט תואם חזיתות והדלתות מלוח מלמין חלק מודבק על סיבית 17 מ"מ עם קנט תואם וידית אינטגרלית ידית אינטגרלית לפי מפרט, צבועה בגוון תואם לחזית (ראה פרט F3)

פרזול:

כל הצירים בלום - BLUM עם בולם טריקה שקטה
כל המיגרות מסילת לאגר, שליפה כפולה, טריקה שקטה
אחריות מלאה על כל הפרזול ל 8 שנים

פרופיל במה:

ללא ידית אינטגרלית בארונות שיש פרופיל במה. גוון פרופיל שחור מט

יש לתכנן בקפידה את יציבות הארון ומניעת קריסה עתידית במדפים במידת הצורך יש להתייחס לפינויים לחשמל במיקומים מדויקים ומיכסים לסגירה

הדמייה	הערות	מידה	כמות
E1		ר:100 ע:40 ג:240	1
E2	יואלה - מנעולים	ר:122 ע:40 ג:240	1
E3		ר:130 ע:40 ג:240	3
E4	חדר 28 - שילוב כוורת	ר:140 ע:40 ג:240	1
E5		ר:140 ע:40 ג:240	4
E6		ר:150 ע:40 ג:240	5
E7	חדר 17	ר:155 ע:40 ג:240	1
E8		ר:160 ע:40 ג:240	1
E9		ר:180 ע:40 ג:240	2
E10	חריג מזכירה	ר:230 ע:40 ג:240	1
E11	חדר 24 - מידה לפי נישה	ר:260 ע:40 ג:240	1
E12		ר:280 ע:40 ג:240	1

כיסאות

הערות	סוג	כמות
מנהלת אגף	מנהל בכיר	1
ראשי צוותים	מנהל	3
צוות	כסא מחשב	38
משולב צבעים	כסא קהל	88
קהל מנהל אגף	כסא קהל יוקרתי	7
	חדר ישיבות	14
	כסא בר	3
	כסא פינת אוכל	5
לחדרים	כורסאות	11
מעברים	ספסלי המתנה	2
	ריהוט גן	2
	כסא חוץ	32

משרדי הרווחה - קריית מלאכי

ריהוט משרדי - קטלוג הדמיות

A שולחנות

A1 | כמות : 1

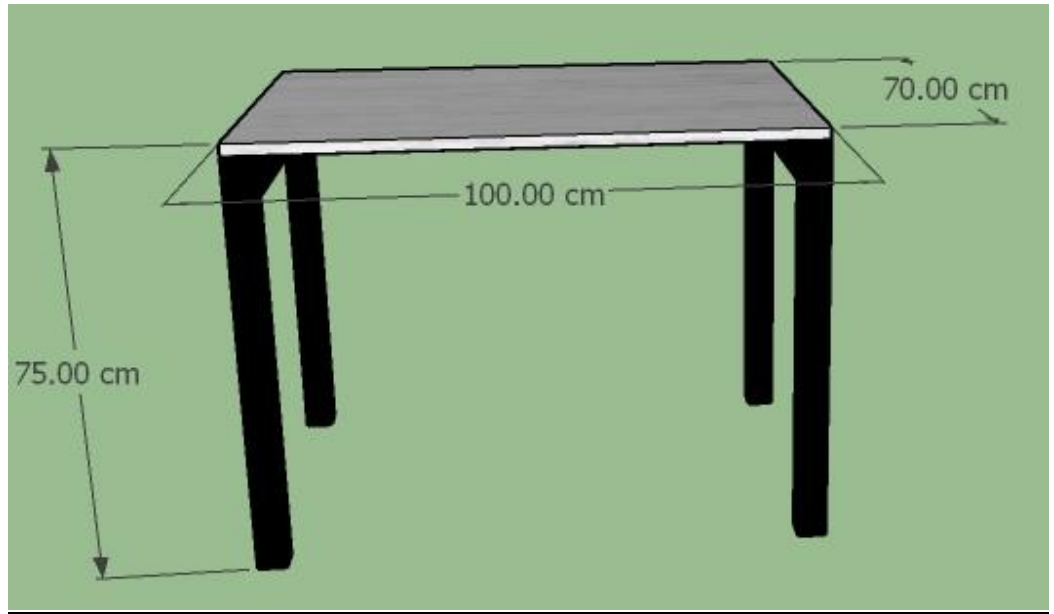

A2 | כמות : 1

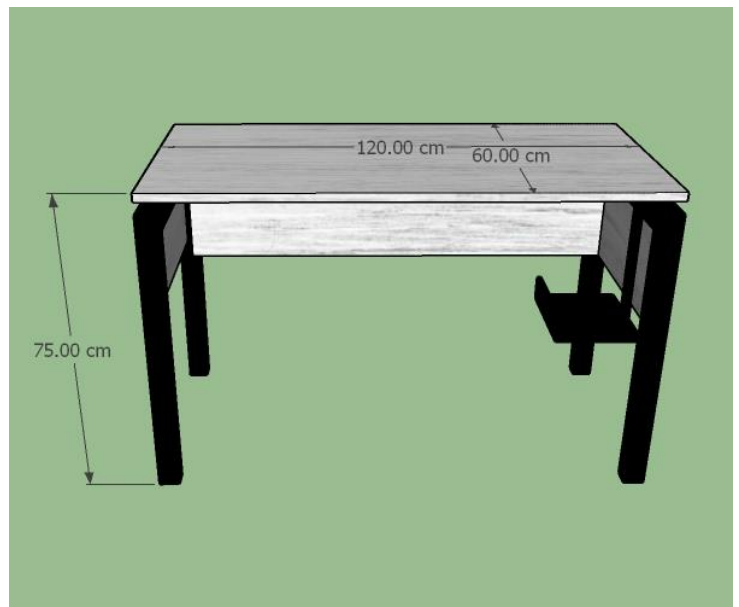

A3 | כמות : 7

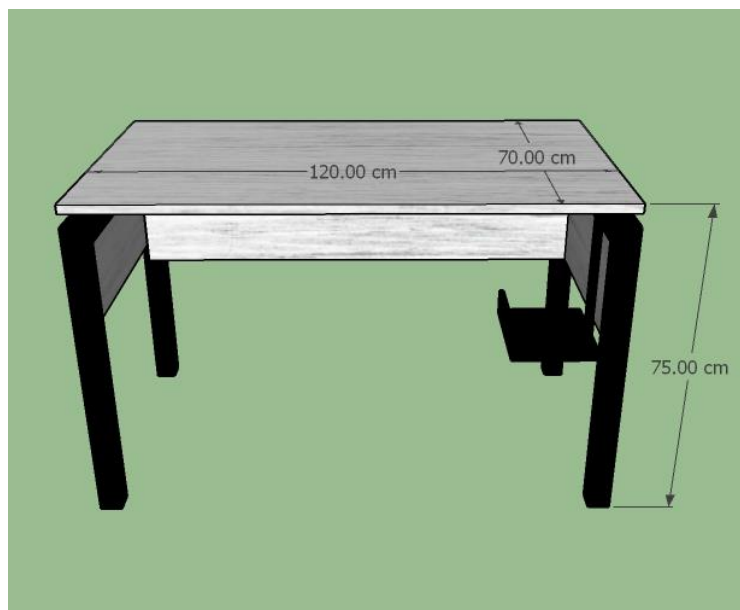

A4 | כמות : 2

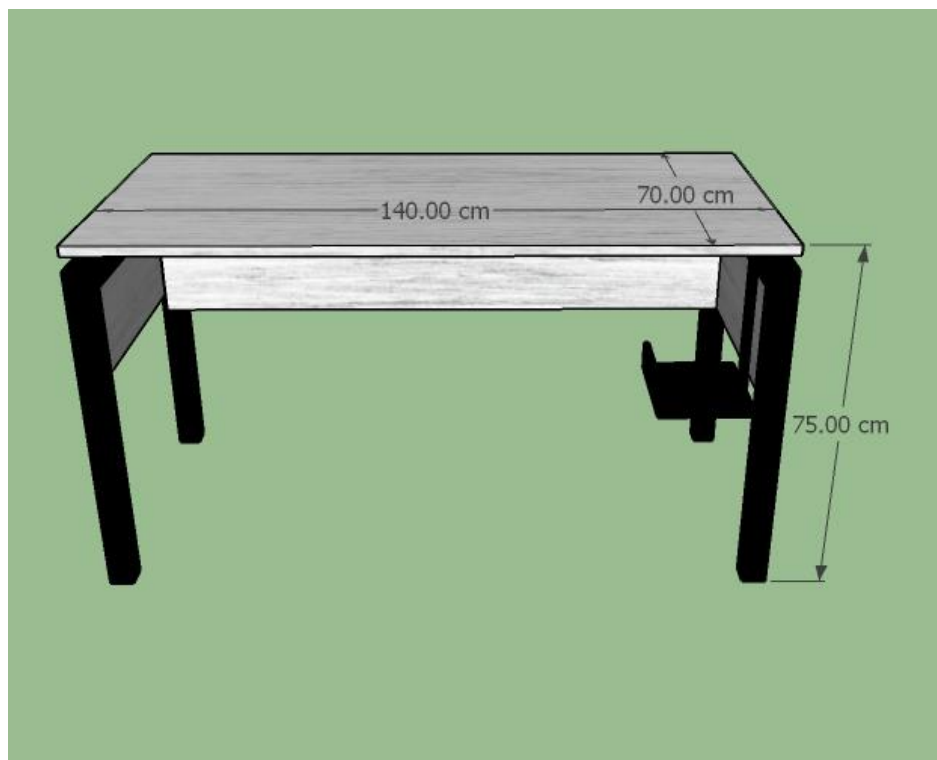

A5 | כמות : 8



A6 | כמות: 2

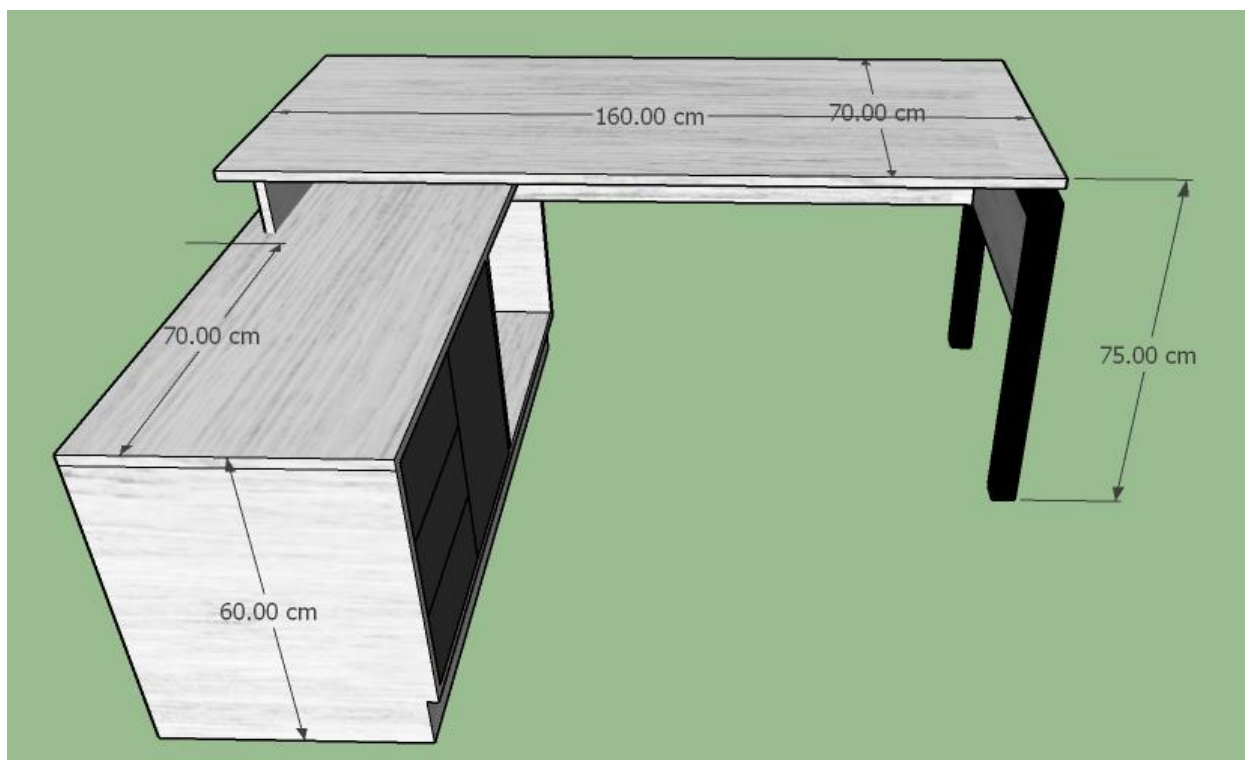

A7 | כמות: 1

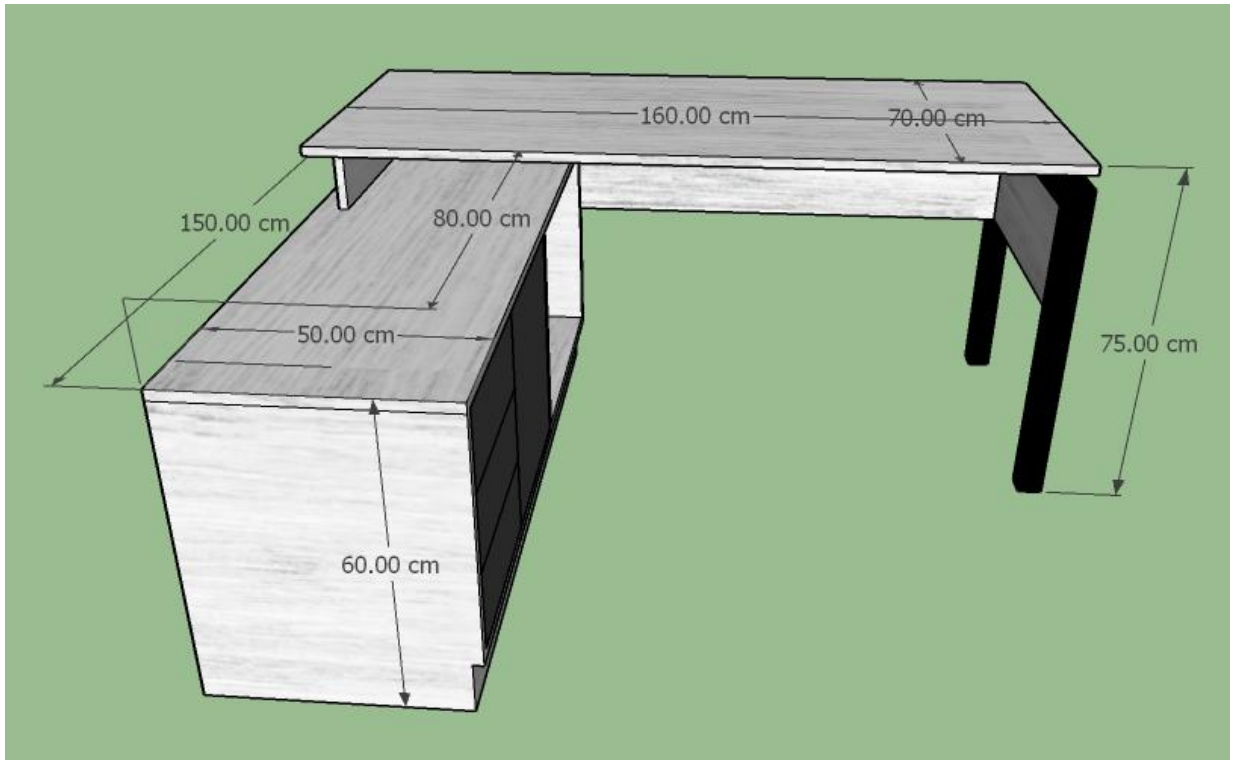

A8 | כמות : 4

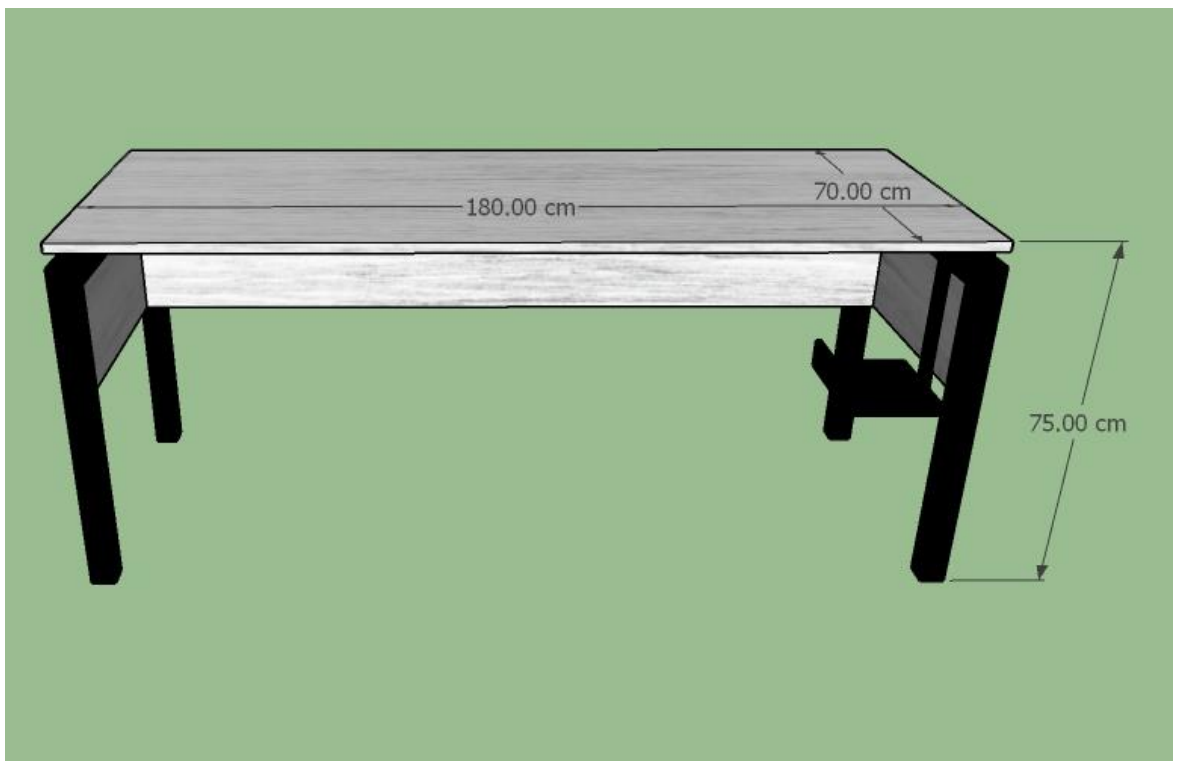

A9 | כמות : 3

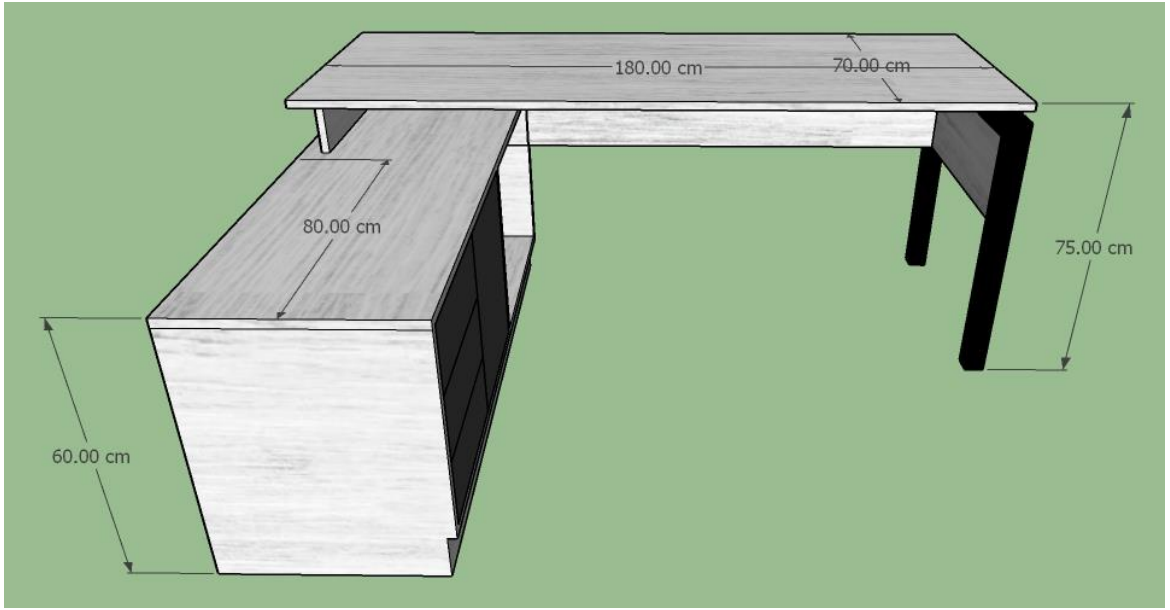

A10 | כמות: 6

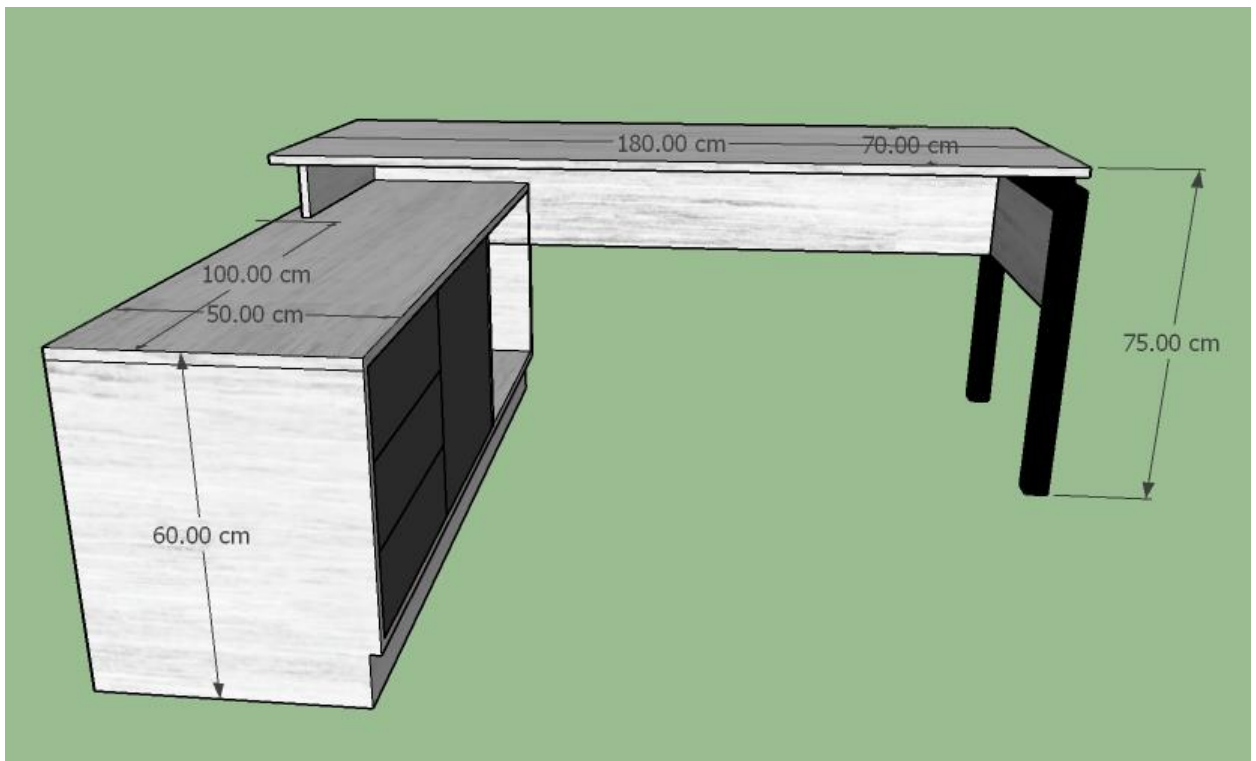

A11 | כמות: 2

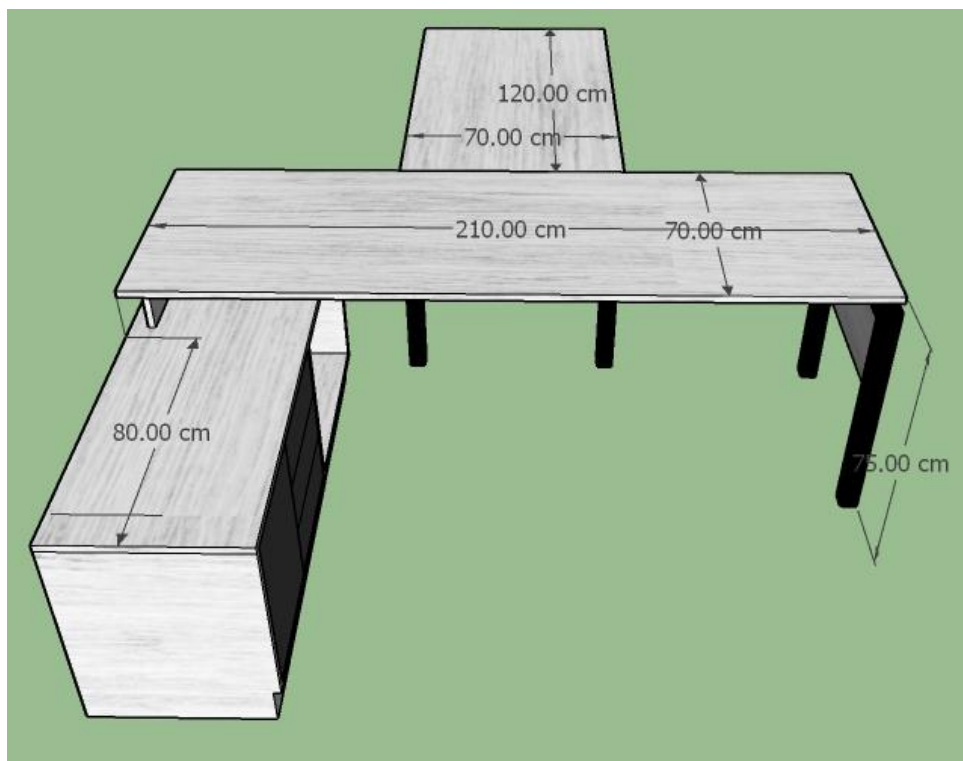

A12 | כמות: 1

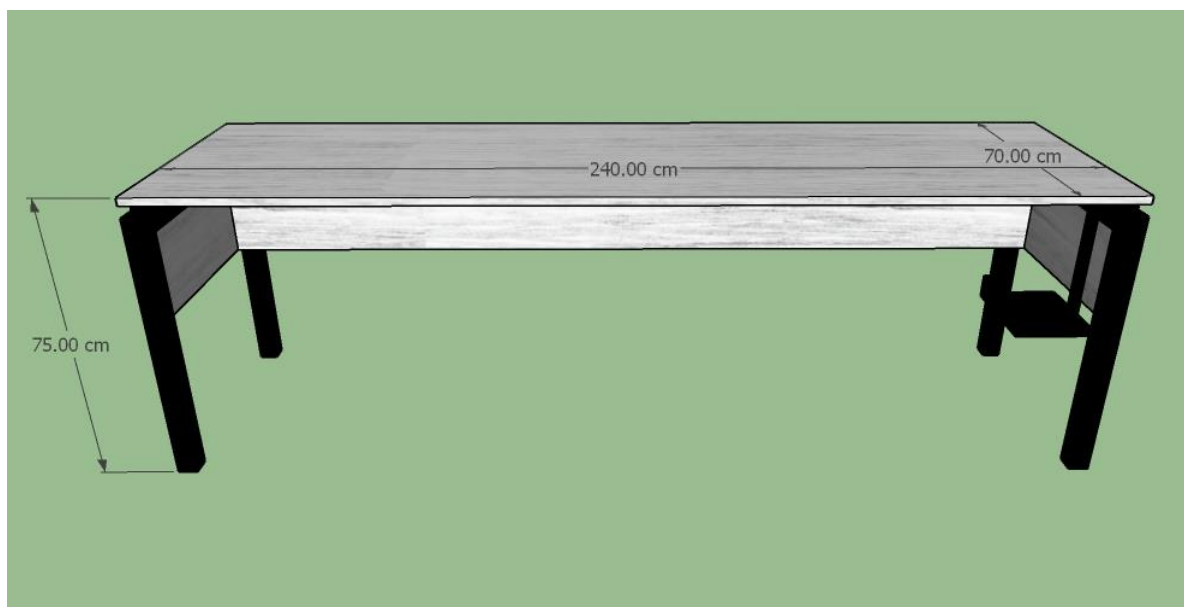

A13 | כמות: 1

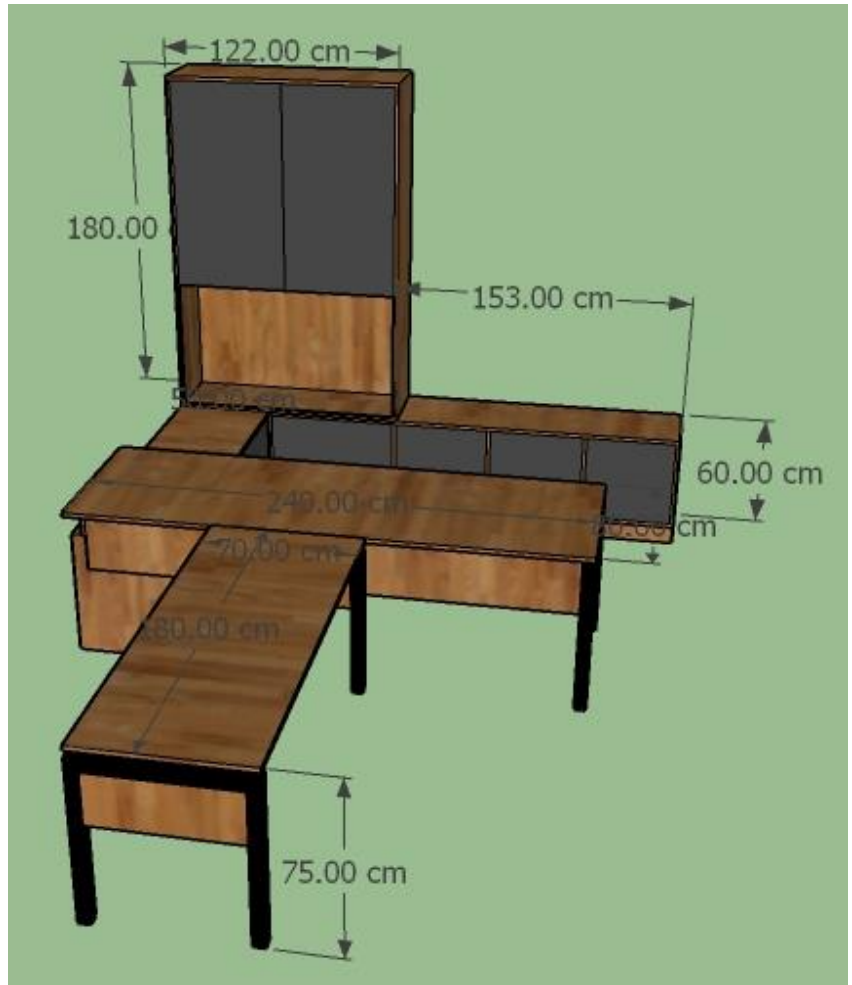

B דלפק מזכירה

B1 | כמות : 1

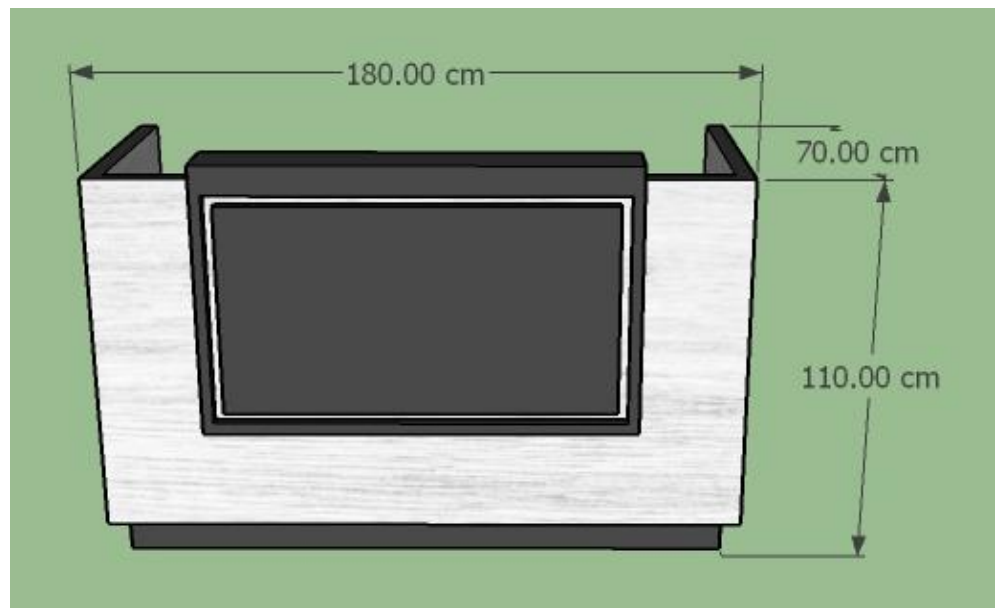

C מיגרות

C1 | כמות : 10

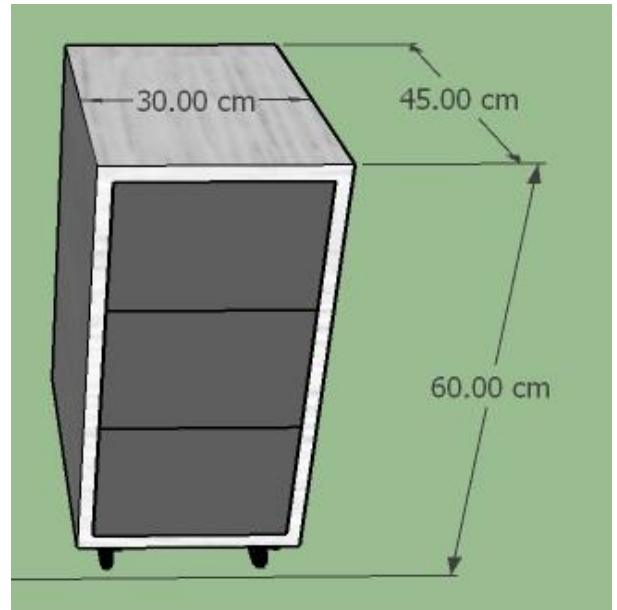

C2 | כמות : 11

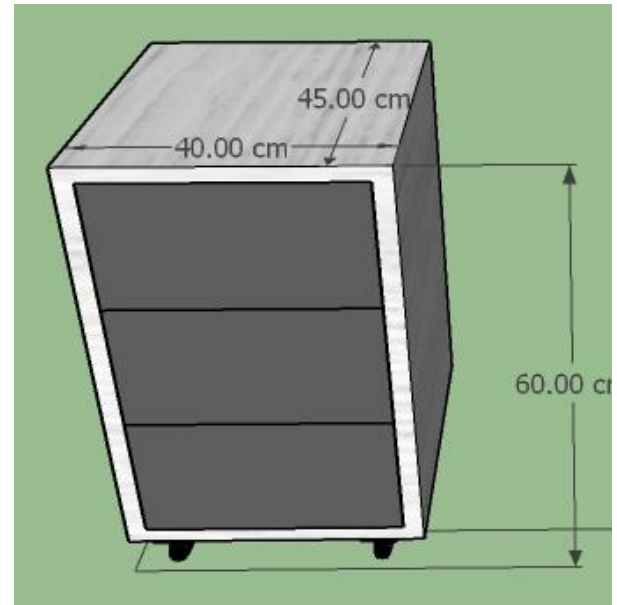

D שירות

D1 | כמות : 1

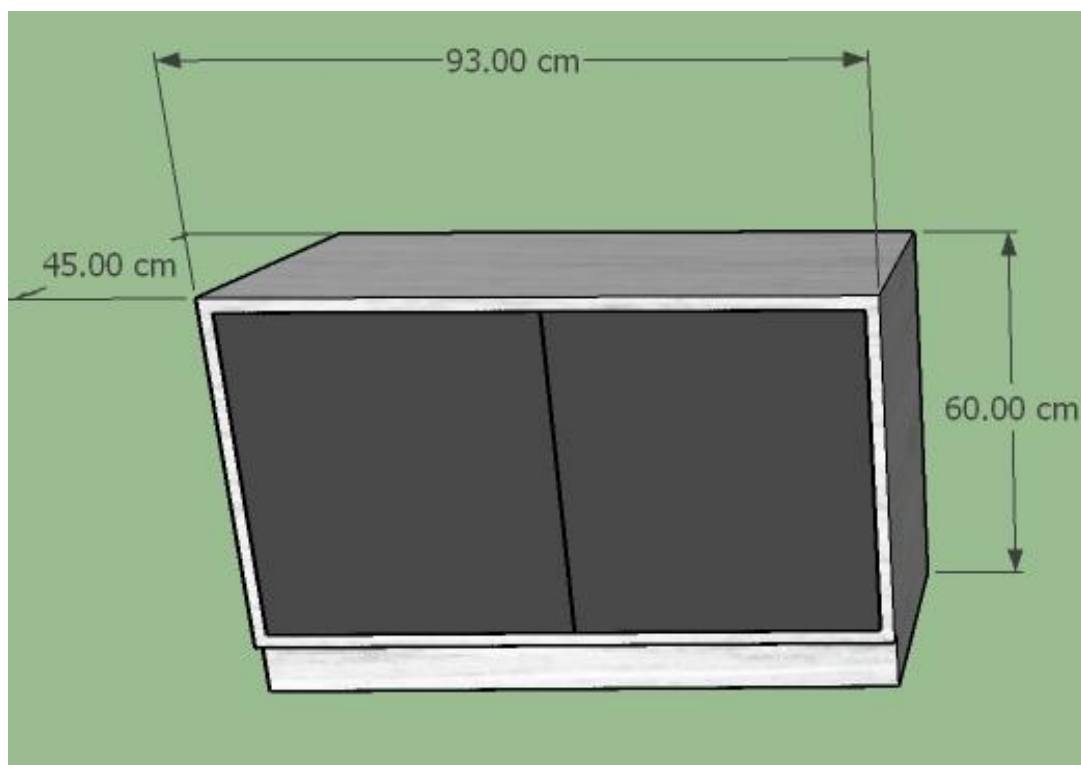

D2 | כמות : 1

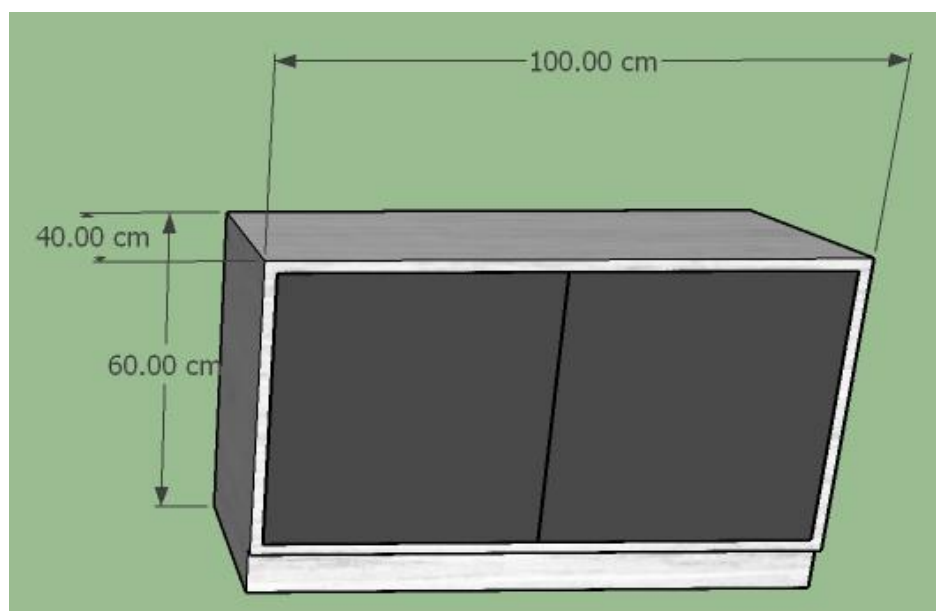

D3 | כמות : 1

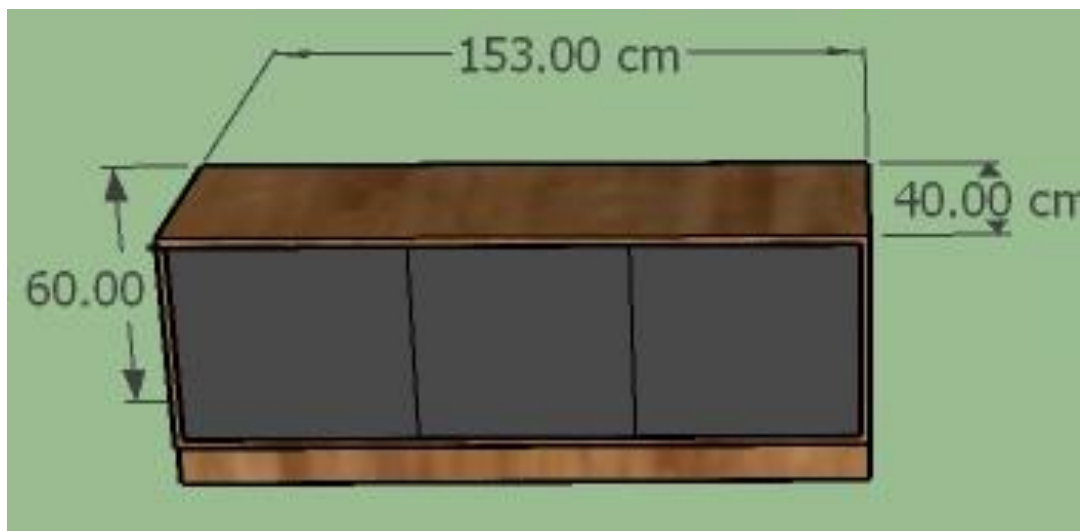

D4 | כמות: 1

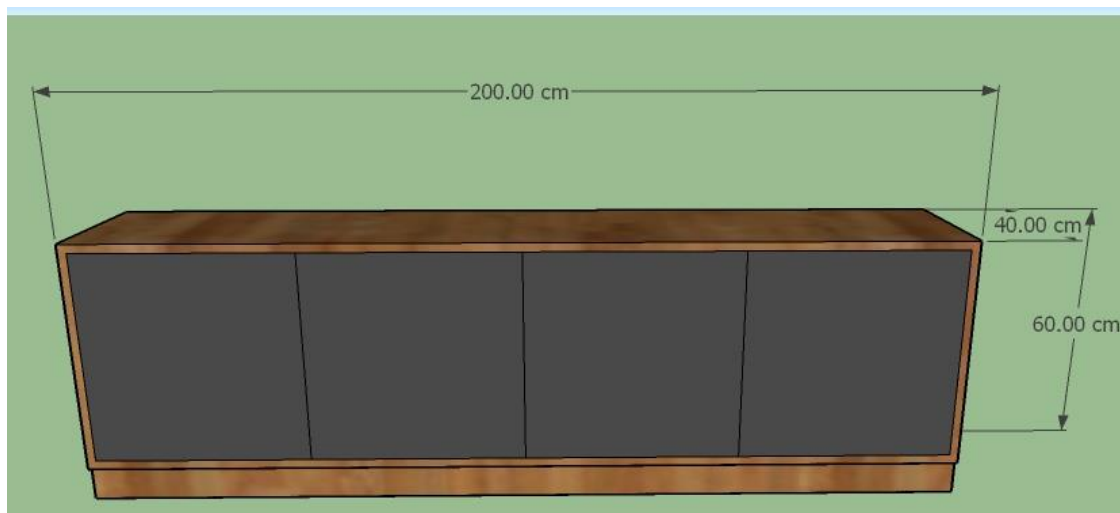

D5 | כמות: 1

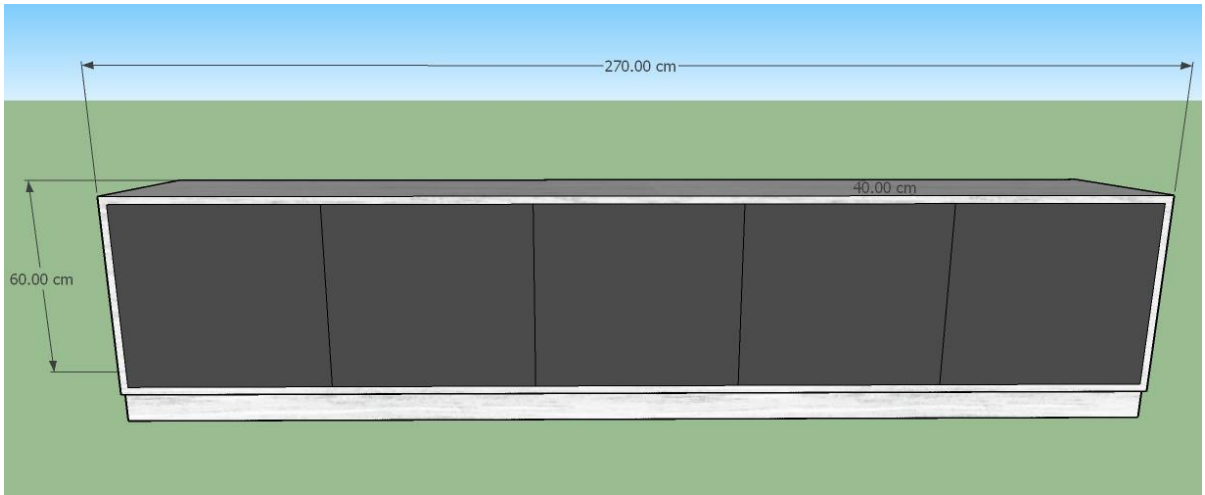

D6 | כמות : 1

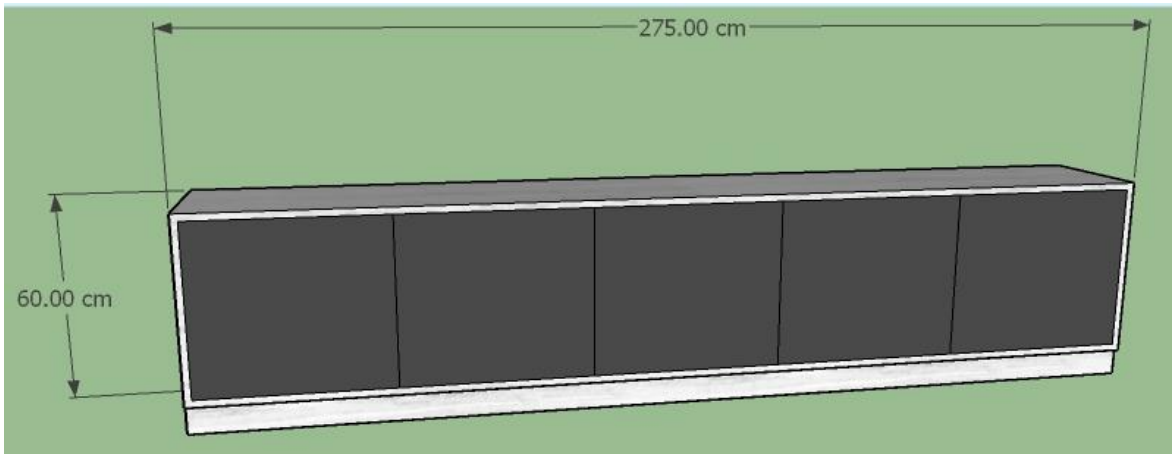

D7 | כמות : 1

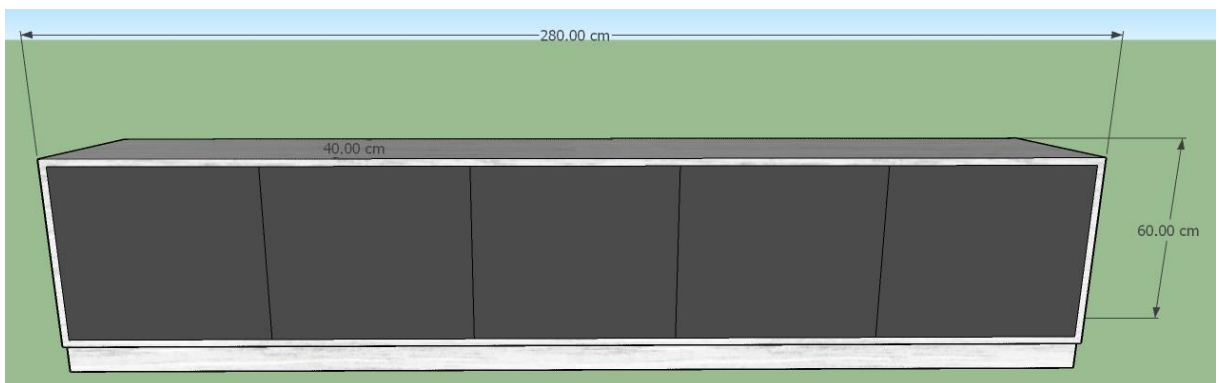

D8 | כמות : 1

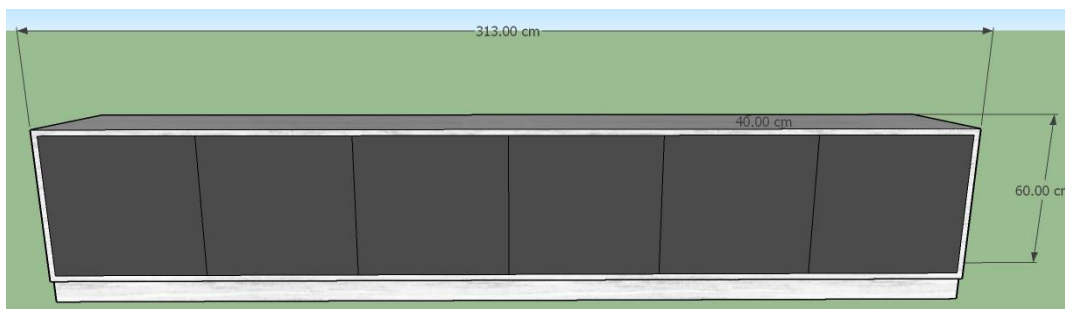

D9 | כמות : 1

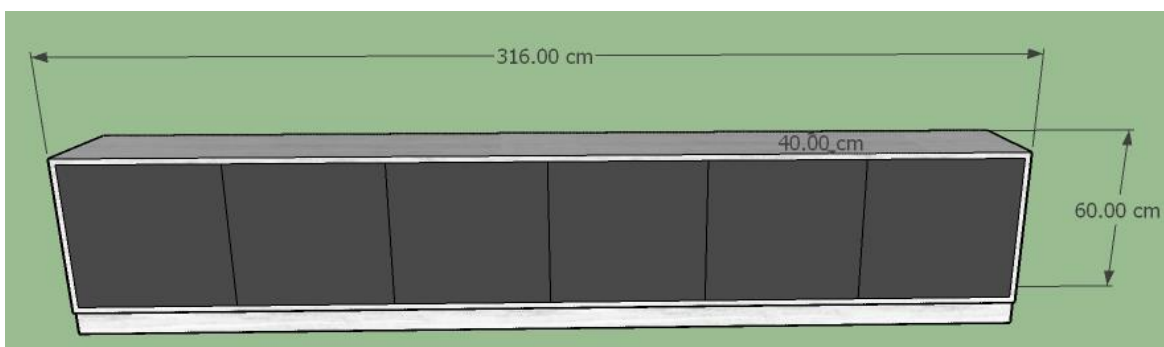

D10 | כמות : 1

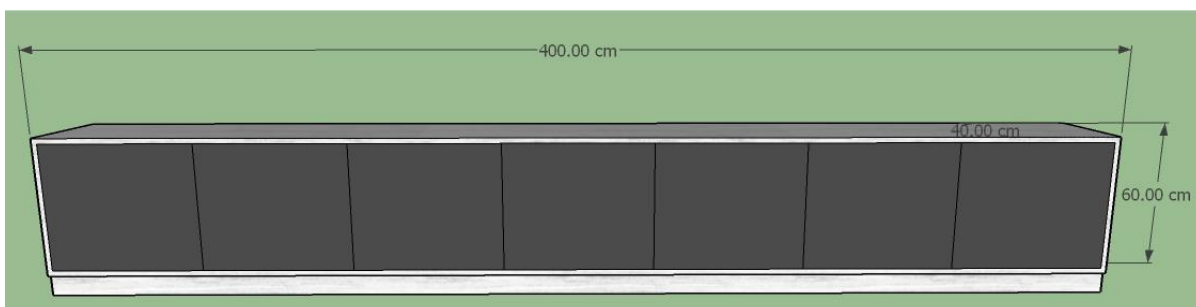

D11 | כמות : 1

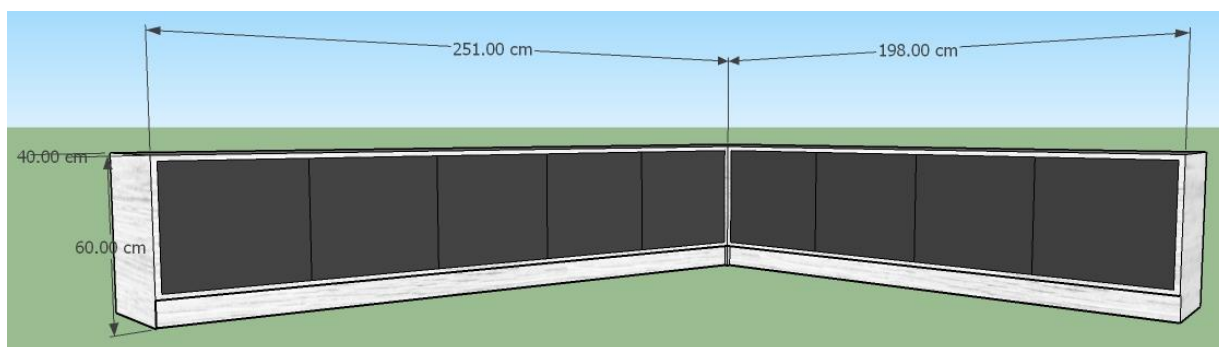

E ארונות

E1 | כמות : 1

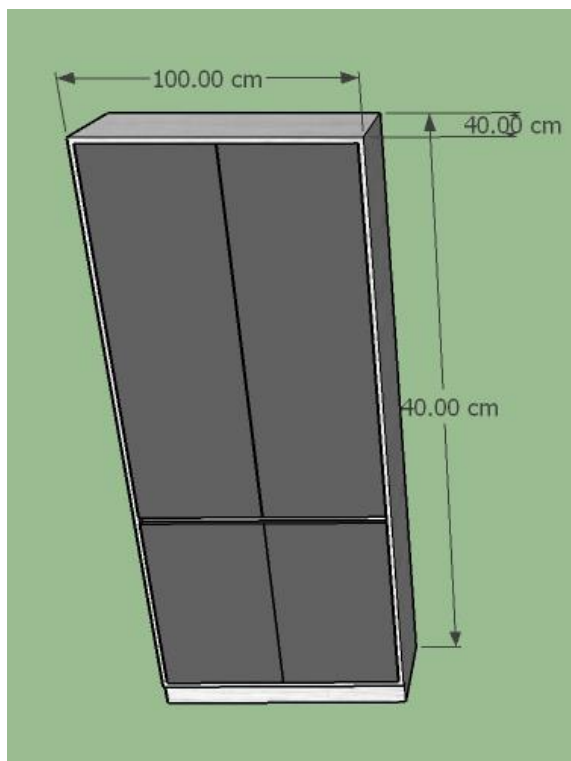

E2 | כמות: 1

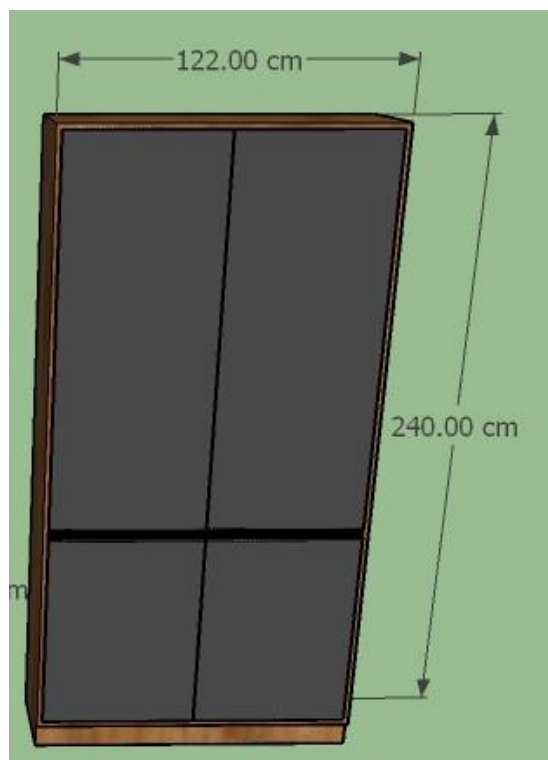

E3 | כמות: 3

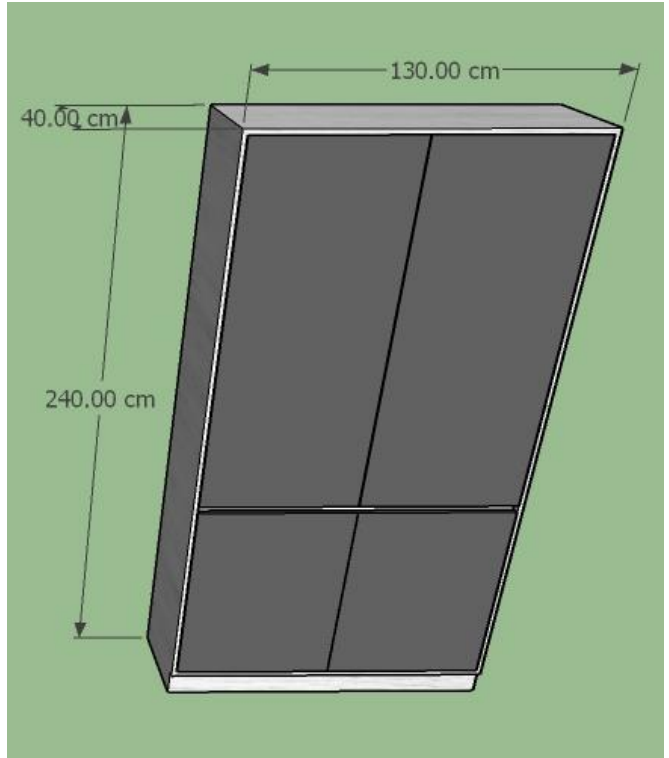

E4 | כמות: 1

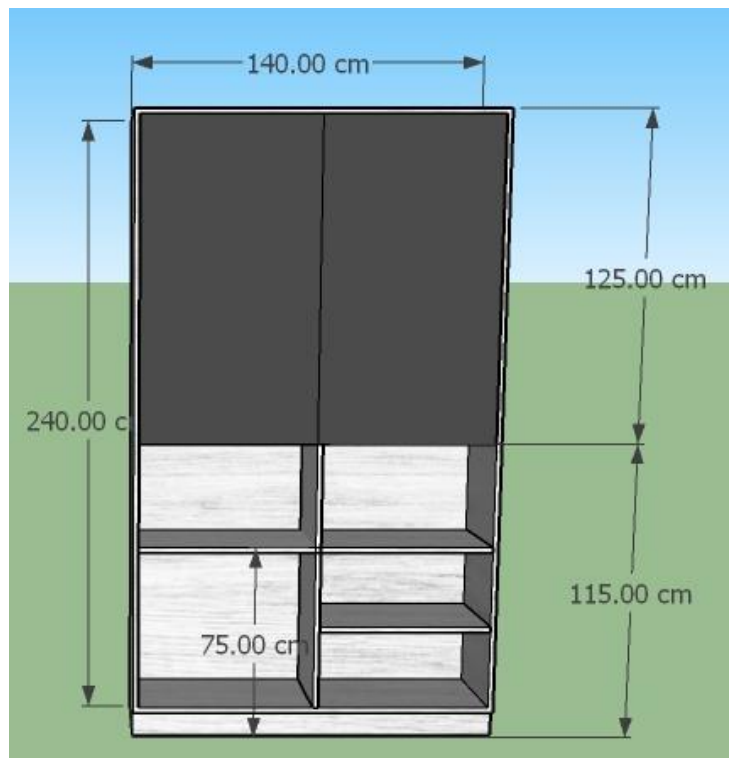

E5 | כמות: 4

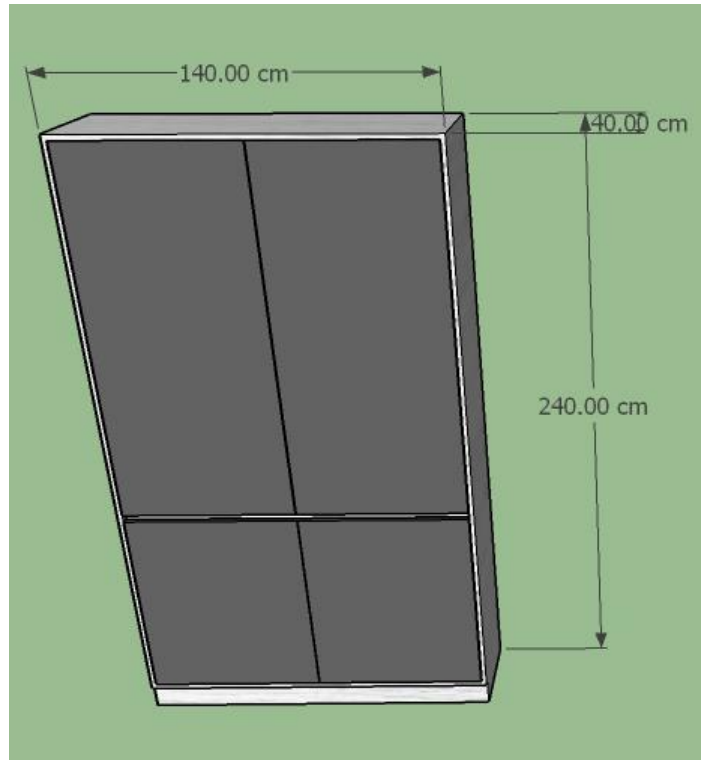

E6 | כמות : 5

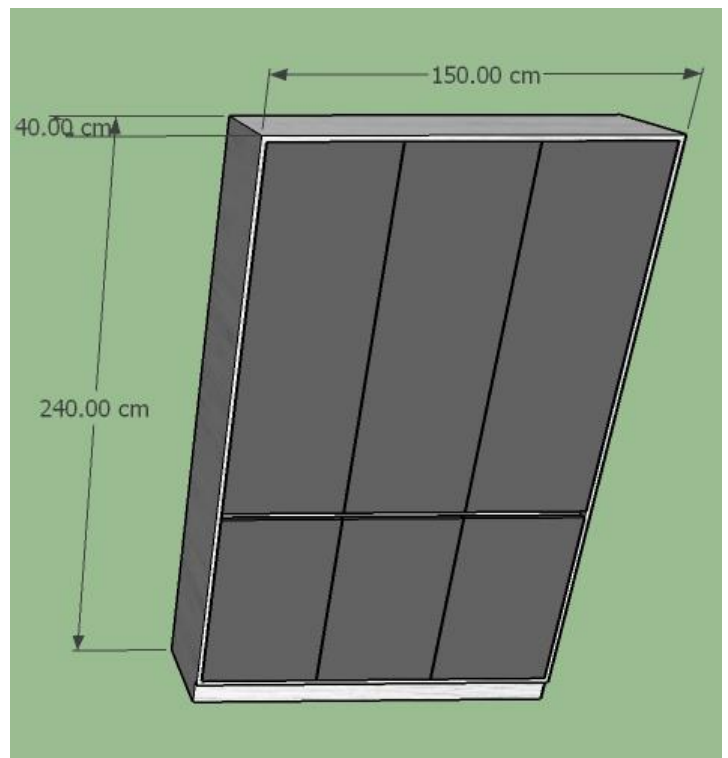

E7 | כמות : 1

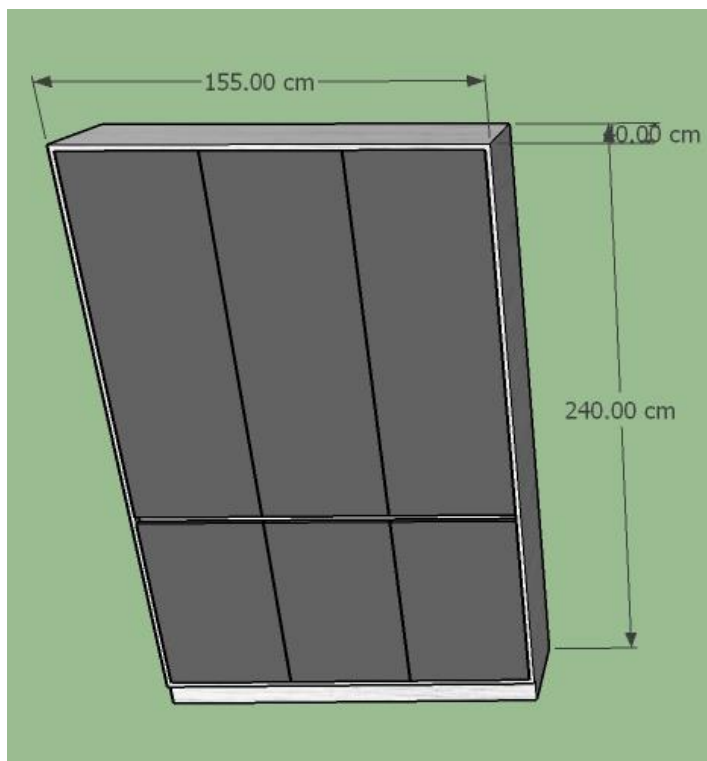

E8 | כמות: 1

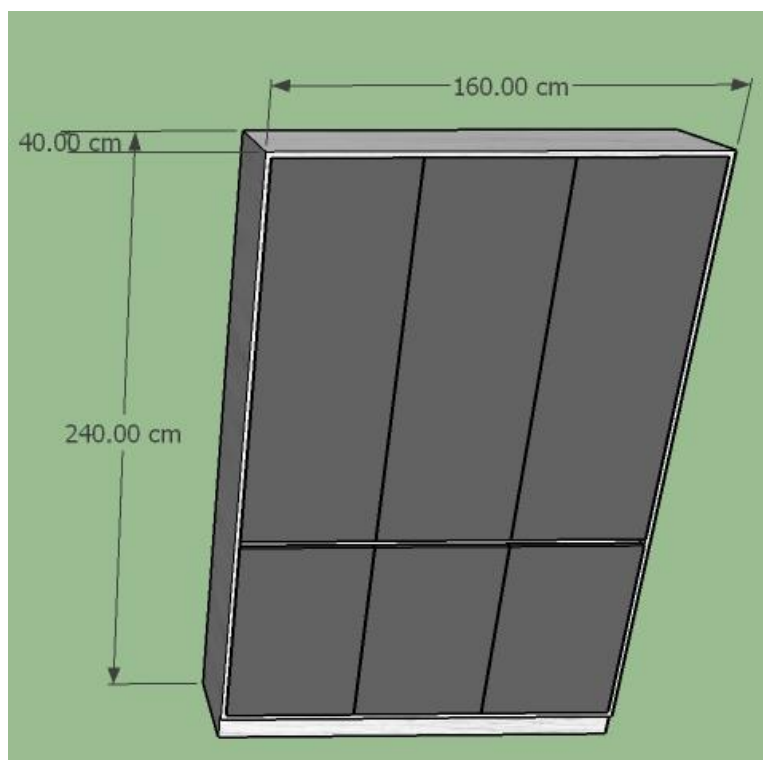

E9 | כמות: 2

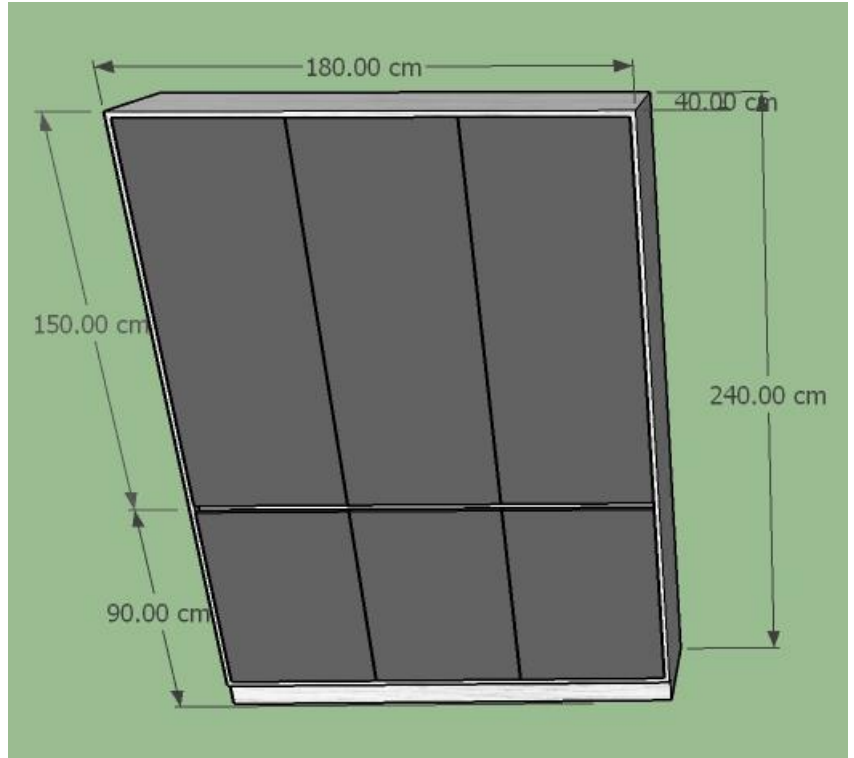

E10 | כמות: 1

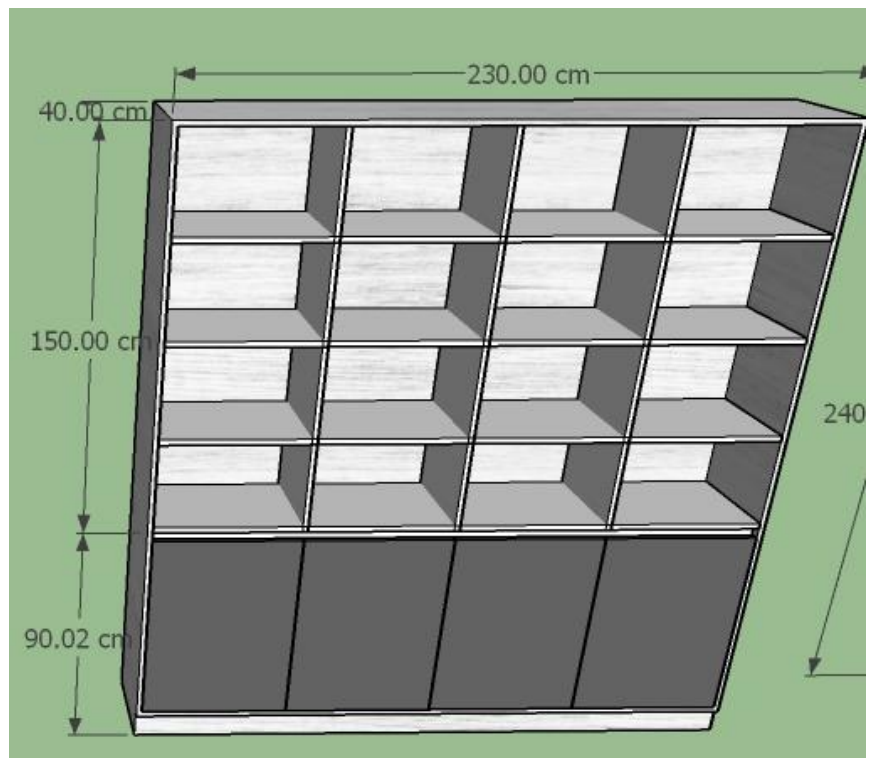

E11 | כמות: 1

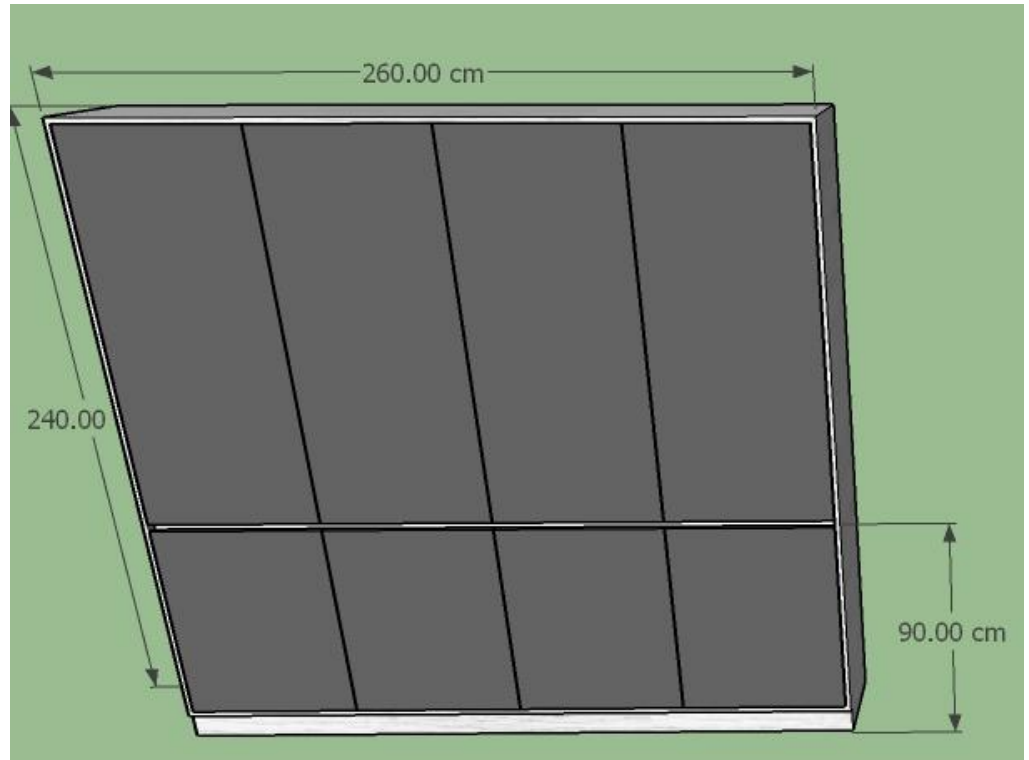

E12 | כמות: 1

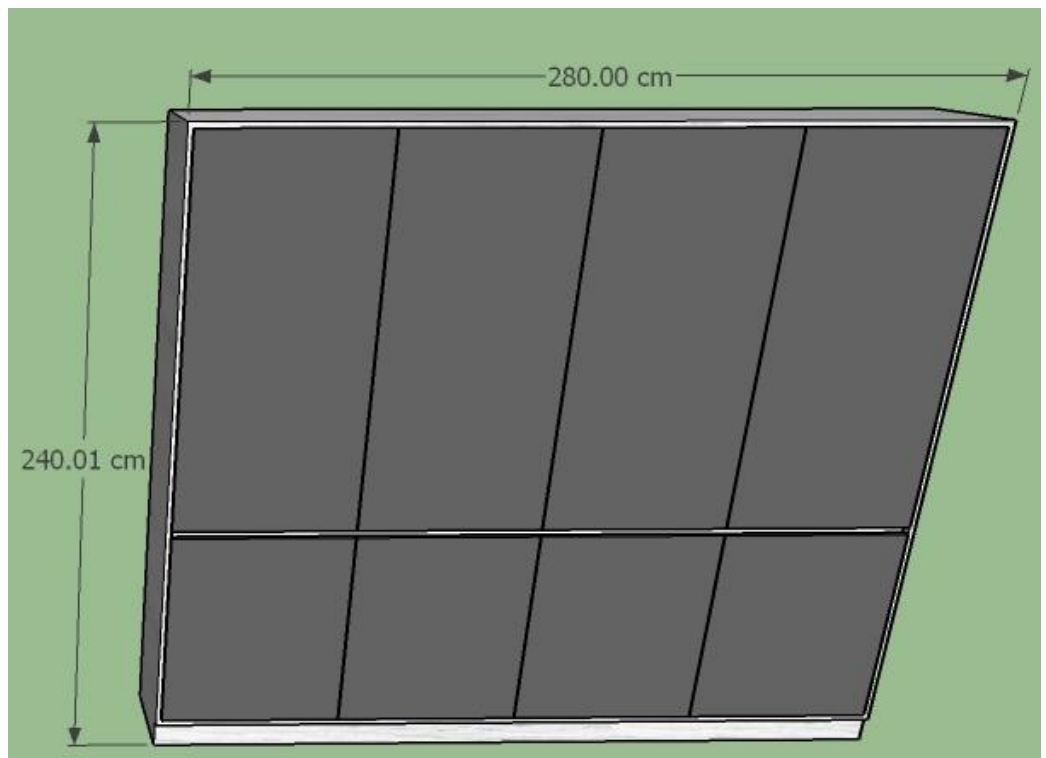

F פרטים

F1

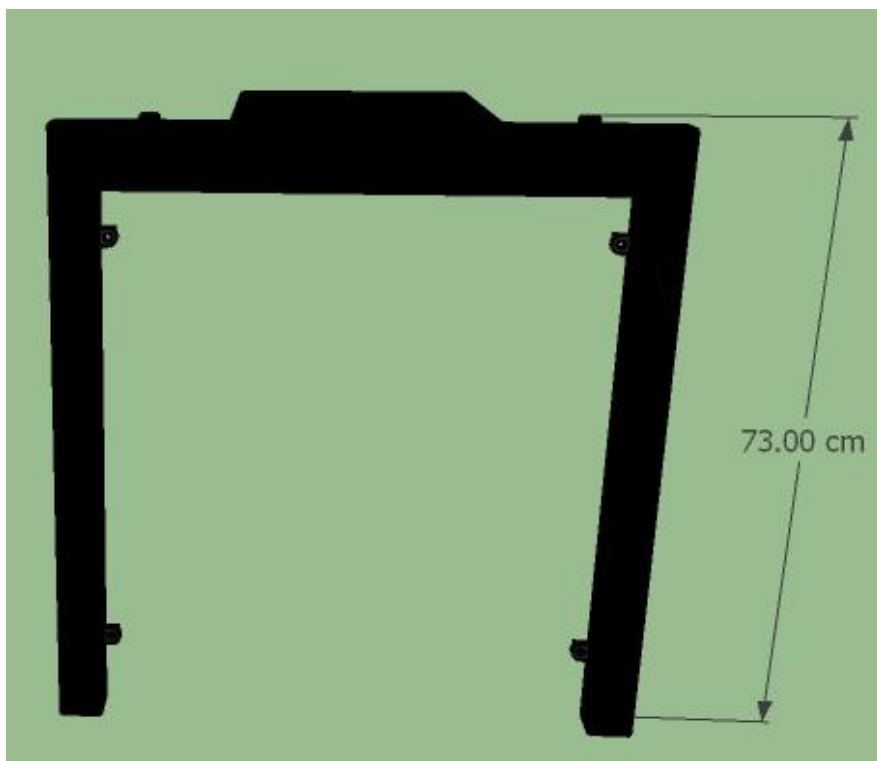

F2

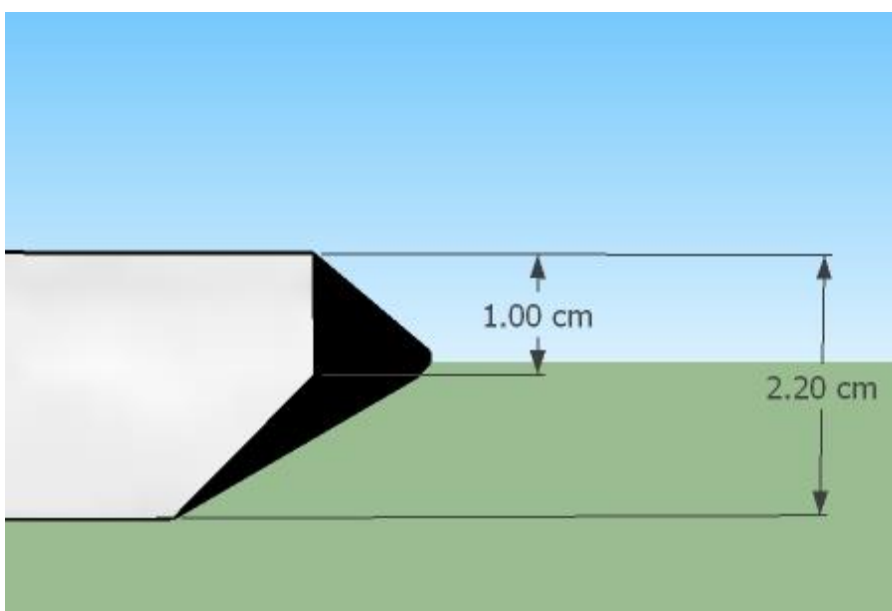

F3

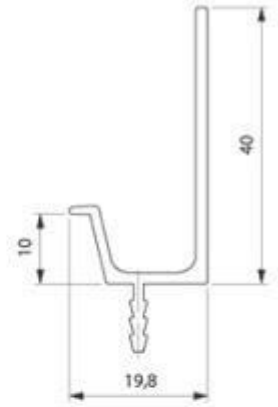

כסאות תואמים לדגמים הנ"ל.

תמונה	קוד פריט	תאור
	942-16	בליק כסא אירוח מעוצב , מושב פלסטיק ורוד , רגל מתכת בצבע מושב .
	347-3353-4-1	מרקש כסא המתנה מעוצב שלד רגל מרכזית מתכת שחורה מושב דמוי עור אפור
	62-20111-1	קריסטינה כסא מסעדה - עץ - צבע שחור
	37028-8	עילי כסא בתי קפה - מתכת - לבן עתיק
	6175-1-1-99	פלקס מנהל עור יצוק שחור משענת ראש סינכרוני עם מושב החלקה ידיות תלת מימד רגל ניילון
	6971-1	מוצרט מנהל גבוה שחור בד רשת ידיות מתכווננות רגל אלומיניום

הסכם למתן שירותי אספקת ריהוט משרדי

שנערך ונחתם ב _____ ביום _____ בחודש _____ 2020

בין:

עיריית קרית מלאכי

אגף _____

רח' ז'בוטינסקי 20 קרית מלאכי

טלפון: _____ פקס: _____

(להלן: "העירייה" או "צד א'")

מצד אחד

לבין:

חברה/ עוסק _____

ח.פ. / ע.מ. _____

באמצעות המורשה מטעמה מר/גב': _____

כתובת: _____

טלפון: _____; פקס': _____

(להלן: "מבצע השירותים" או "מבצע השירותים")

מצד שני

הואיל: והעירייה פרסמה מכרז מס' פומבי מ"פ 42/2020 למתן שירותי אספקת ריהוט משרדי.

והואיל: והמבצע השירותים הגיש כדין הצעה למכרז הנ"ל.

והואיל: וועדת המכרזים של העירייה בישיבתה מס' _____ מיום _____ המליצה בפני ראש העיר לקבל את הצעתו של המבצע השירותים ולמסור לו את ביצוע העבודות המפורטות בחוזה במפרט וביתר מסמכי המכרז.

והואיל: וראש העירייה בהחלטתו מיום _____ אישר את החלטתה הנ"ל של ועדת המכרזים והוחלט למוסר למבצע השירותים את ביצוע העבודות והכל כמפורט להלן:

לפיכך הוצהר, הותנה והוסכם בין הצדדים כדלקמן:

1. **מבוא**
המבוא להסכם זה יחשב כחלק בלתי נפרד ממנו.
2. **נספחים**:
 - (א) נספח א- מפרט העבודות ודף הצעת המחיר
 - (ב) נספח ב'- מבוטל
 - (ג) נספח ג'- נוסח ערבות ביצועכל הנספחים המצורפים להסכם זה מהווים חלק בלתי נפרד הימנו.
גילה מבצע השירותים סתירה או אי התאמה בין הנספחים לבין הוראות החוזה, יפנה מבצע השירותים בכתב למנהל שייתן לו הוראות בכתב כיצד עליו לנהוג.
3. **הגדרות**:

בהסכם זה יהיו למונחים הבאים הפרוש כדלקמן:

 - (א) "המנהל" – מנכ"ל העירייה ו/או כל מי שהורשה על ידו לעניין הסכם זה או כל חלק ממנו.
 - (ב) "מבצע השירותים" - מי שנמסר לו מטעם העירייה ביצוע העבודה או כל חלק ממנה, לרבות עובדיו, מנהליו ושלוcho.
 - (ג) "העבודה"/"העבודות"/"השירותים"- שירותי אספקת ריהוט משרדי בהתאם לאמור בחוזה זה ובנספחיו לרבות נספח א.
4. **ביצוע השירותים**:

העירייה מוסרת בזאת למבצע השירותים ומבצע השירותים מקבל בזאת על עצמו לבצע את השירותים המפורטים בחוזה זה **ובנספחיו** בהתאם להיקף שתקבע העירייה.
יובהר כי במסגרת הרכישה החד פעמית של הריהוט המופיע בטבלה שבדף הצעת המחיר, הזוכה מתחייב לספק לעירייה את הריהוט תוך 45 ימים החל מיום מתן צו הזמנת עבודה חתום ע"י העירייה.
במידה והעירייה תבצע רכישות עתידיות של ריהוט מהזוכה הוא מתחייב לספק לעירייה כל פריט ריהוט שהעירייה תדרוש ה בתוך 21 ימים ממועד מתן צו הזמנת עבודה.
5. **הצהרות והתחייבויות מבצע השירותים**:
מבצע השירותים מצהיר כדלקמן:
 - (א) מבצע השירותים מצהיר כי יש לו את הניסיון, הכישורים, הידע המקצועי, האמצעים הדרושים למתן השירותים, וכי הוא ייתן את השירותים לעירייה בצורה הטובה ביותר ובכפוף לאמור בהסכם זה.

(ב) מבצע השירותים מצהיר כי הוא ישתמש במיטב כוחותיו, כושרו, ידיעותיו ואמצעיו וישקיע את מיטב השקידה ומיטב המסירות והנאמנות לשם ביצוע התחייבויותיו על-פי חוזה זה.

מבצע השירותים מתחייב כדלקמן:

- (ג)** לפעול בהתאם לחוקי המדינה והרשויות המקומיות ולהנחיות משטרת ישראל, כלליהן והוראות הקבע שלהן.
- (ד)** לבצע את השירותים באופן שוטף, בחריצות וברמה מקצועית מעולה, ולשם כך להשתמש במיטב הכושר והידיעה המקצועית.
- (ה)** להתחיל בביצוע השירותים על סמך הזמנה לוגיסטית חתומה כדין מהעירייה (להלן: "הזמנת עבודה").
- (ו)** מבצע השירותים מתחייב לבצע את השירותים בהתאם לכל דין ולמלא אחר כל ההוראות החוקיות שתינתנה לו מעת לעת על ידי הרשויות המוסמכות.
- (ז)** לבצע את השירותים וכל המוטל עליו על פי הסכם זה, תוך מגע הדוק ושיתוף פעולה עם המנהל, שאר גורמי העירייה הנוגעים בדבר ומשטרת ישראל.
- (ח)** לאפשר למנהל ולכל מי מטעמו לבצע ביקורת שוטפת בדבר אופן ביצוע השירותים כאמור בסעיף 6 (א) להלן ולמלא אחר כל ההוראות וההנחיות שיינתנו לו על ידי המנהל כאמור בסעיף 6 (ב) להלן.
- (ט)** להעביר למנהל דיווח שוטף ו/או דו"ח תקופתי עפ"י הוראות חוזה זה ו/או עפ"י דרישת המנהל, בדבר התקדמות העבודה.
- (י)** לפעול לקבלת כל האישורים הנדרשים לפי דין ו/או לפי דרישות העירייה ובכלל זה אישורי משטרה וכיו"ב.

סמכויות המנהל:

6.

- (א)** המנהל יהיה רשאי מפעם לפעם, ועד לסיום מתן השירותים, לבדוק את טיב השירותים ואת אופן ביצועם ואם מבצע השירותים מבצעם בהתאם להוראות הסכם זה.
- (ב)** במשך כל תקופת ההסכם המנהל יהיה רשאי לתת למבצע השירותים הוראות והנחיות, בכל הנוגע לביצוע השירותים ובלבד שההוראות וההנחיות שיינתנו, לא יעמדו בסתירה לאמור בהסכם זה.
- (ג)** המנהל יהיה רשאי לפסול כל עוזר או עובד או נותן שירות שהתמנה על ידי מבצע השירותים לצורך ביצוע הסכם זה, וזאת מכל נימוק סביר ולפי שיקול דעת בלעדי של המנהל.
- (ד)** מבצע השירותים ימסור למנהל, על פי דרישתו, דו"ח תקופתי בדבר ביצוע השירותים. לצורך כך, מבצע השירותים וכל מי מטעמו ימסרו למנהל כל הסבר וכל מסמך שיידרש על ידו או מטעמו בכל הקשור לביצוע השירותים.

תקופת ההתקשרות:

7.

- (א)** תקופת מתן השירות הינה ל- _____ ימים החל מיום _____ ועד ליום _____ (להלן – "תקופת ההתקשרות").
- (ב)** לעירייה בלבד עומדת הזכות (אך לא החובה) להאריך את תקופת ההתקשרות לתקופה של 36 חודשים נוספים.

- (ג)** מובהר ומוסכם כי הארכת תקופת ההתקשרות כאמור לעיל כפופה לאישור הועדות המוסמכות

בעירייה ולחתימת הגורמים המוסמכים בעירייה על חוזה הארכה מתאים ומבלעדי זאת, לא יהיה להארכה כל תוקף.

(ד) הוארך החוזה, יאריך מבצע השירותים את תוקף ערבות הביצוע ואת פוליסות הביטוח בהתאמה וימציא לעירייה אישורים מתאימים על כך.

(ה) על אף האמור לעיל שומרת העירייה לעצמה את הזכות להביא, לפי שיקול דעתה הבלעדי ומכל סיבה שהיא, את תקופת ההתקשרות לסיומה בהודעה בכתב ומראש שתשלח למבצע השירותים. בכל מקרה בו תשתמש העירייה בזכותה, על פי סעיף זה, יובא חוזה זה לידי סיום במועד הנקוב בהודעה דלעיל ולמבצע השירותים לא יהיו טענות ו/או תלונות ו/או תביעות מכל סוג שהוא כלפי העירייה בשל שימוש העירייה בזכותה זו.

עמידה בלוח זמנים:

.8

(א) מבצע השירותים יחל בביצוע השירותים מיד עם דרישת המנהל וקבלת הזמנה לוגיסטית ויבצע את השירותים על כל שלביהם באופן רציף וללא הפסקה עד להשלמתם בהתאם לדרישות המנהל והאמור בחוזה זה. מבצע השירותים מתחייב לא לחרוג מהמועדים הקבועים בחוזה ונספחיו ו/או ממועדים שידרשו ע"י המנהל בכל הנוגע לביצוע העבודה.

(ב) נגרם עיכוב בביצוע שלב כלשהו משלבי העבודה מסיבה של כוח עליון, או עקב תנאים אחרים שלדעת המנהל אין למבצע השירותים שליטה עליהם ולא היה באפשרותו למנען, רשאי המנהל, אך אינו חייב, להעניק למבצע השירותים ארכה במועדי הביצוע שנקבעו בלוח הזמנים אשר תהא זהה לתקופת העיכוב, ובלבד שמבצע השירותים פנה בבקשה לאורכה מיד עם קרות המאורע בגינו הוא מבקש את הארכה. החלטתו של המנהל בעניין זה תהא סופית ותחייב את מבצע השירותים.

התמורה

.9

א. תמורת ביצוע כל התחייבויותיו עפ"י הסכם זה, תשלם העירייה למבצע השירותים בהתאם להצעת המחיר שהגיש מבצע השירותים במסגרת המכרז (נספח א'), בהתאם לביצוע העבודות בפועל, בכפוף לאישור תקציבי, להזמנת העבודה, ולאישור המנהל לתשלום ולכל יתר הוראות חוזה זה.

ב. התשלום ישולם למבצע השירותים לאחר שמבצע השירותים יגיש דו"ח חודשי שיפרט את היקף העבודות שביצע ואת התשלום שאמור להשתלם לו עפ"י החוזה עבור אותו חודש, ויצרף לדו"ח חשבון יועבר בשני העתקים לאישור המנהל, עם אישור החשבון ו/או חלק ממנו יגיש מבצע השירותים חשבונית מס כדין לעירייה בגין הסכום שאושר ע"י המנהל. העירייה תשלם למבצע השירותים את סכום החשבונית שאושר שוטף + 60 יום מיום מסירת החשבונית לעירייה.

ג. מובהר כי העירייה רשאית לבצע את העבודות במסגרת התקציב כולו או חלקו ואף לא כלום ממסגרת התקציב, היקף העבודות והשירותים לביצוע, נתונים לשיקול דעתה הבלעדי של העירייה ולמבצע השירותים לא תהיינה כל טענות ו/או תביעות ו/או דרישות בשל החלטת העירייה לבצע רק חלק מן השירותים או חלקים מתוך שירות ספציפי או כלל לא.

ד. שום תשלום אחר או נוסף פרט לתמורה האמורה לעיל לא ישולם למבצע השירותים בגין ביצוע הסכם זה, לא במהלך ביצוע השירותים ולא לאחר תום תקופת ההתקשרות.

אופן תשלום התמורה

.10

א. אחת לכל חודש, עד ה-10 לכל חודש, יגיש מבצע השירותים למנהל חשבון מפורט בו יפורט היקף העבודה שביצע בחודש הקודם, התאריכים והשירותים שביצע בפועל בהתאם להנחיות המנהל, בהתאם לחוזה זה ונספחיו ולהזמנה הלוגיסטית וכן את פירוט התשלום שאמור

להשתלם לו עפ"י חוזה זה ועפ"י הצעת המחיר שהגיש. בנוסף יצרף מבצע השירותים לדו"ח חשבון.

- ב. המנהל יבדוק את החשבון המפורט אל מול הזמנת העבודה, וההנחיות שניתנו על ידו למבצע השירותים ויעביר למבצע השירותים הערות או בקשות לתיקונים בהתאם לשיקול דעתו. רק לאחר קבלת אישור המנהל כי החשבון תואם את העבודה שבוצעה וכי העבודה בוצעה לשביעות רצון העירייה, ימסור מבצע השירותים חשבוניות מס התואמת את השירותים שאושרו על ידי המנהל.
- ג. התשלום ישולם למבצע השירותים בתנאי שוטף ועוד 60 יום ממועד אישור החשבונית ע"י המנהל.
- ד. התמורה הנ"ל מהווה תשלום מלא וסופי עבור ביצוע כל התחייבויותיו של מבצע השירותים על פי חוזה זה, ולא תשלום למבצע השירותים כל הצמדה ו/או ריבית ו/או שום תוספת אחרת. עוד מובהר כי התמורה כוללת בין היתר, תשלום עבור שכר עבודה, שעות נסיעה, הוצאות נסיעה ואש"ל של מבצע השירותים וכל מי מעובדיו או מי מטעמו וכן הוצאות ככל הדרוש למבצע השירותים וכל מי מטעמו לצורך ביצוע העבודה ו/או לצורך מתן השירותים, וזאת בין אם הצורך בהם נובע מיוזמתו של מבצע השירותים או מיוזמת המנהל. לא תתקבל כל דרישה ו/או טענה נגד העירייה לתשלום סכום כלשהו. נוסף על התמורה הנקובה לעיל. לא תשולם כל תוספת על התמורה הנ"ל.
- ה. מבלי לגרוע מן האמור לעיל, מבצע השירותים יגיש למנהל דו"ח שיפרט את היקף העבודה שבוצעה הושלם עד אותו מועד, עפ"י דרישת המנהל.

11. ערבות ביצוע:

- א. להבטחת ביצוע התחייבויותיו על-פי חוזה זה, ימציא מבצע השירותים לעירייה, עם החתימה על חוזה זה, ערבות בנקאית אוטונומית הניתנת למימוש תוך 3 ימים מדרישת העירייה בסך של 10% מהיקף ההתקשרות כולל מע"מ לשביעות רצונה של העירייה ובנוסף שנקבע על-ידה, נוסח ערבות הביצוע מצ"ב **כנספח ג'**.
- ב. הערבות תעמוד בתוקפה לתקופה של 90 יום מתום תקופת ההתקשרות ו/או האופציה לפי העניין.
- ג. יפר מבצע השירותים את החוזה, או תנאי מתנאיו, או ימצא פגם בטיב המוצרים שהעירייה רכשה מהמזיע תהא העירייה רשאית, מבלי לגרוע מכל הוראה לפי חוזה זה, לחלט את סכום הערבות, כולה או מקצתה, לפי שיקול דעתה הבלעדי ומבלי שלמבצע השירותים תהיינה טענות ו/או מענות כלשהן כלפי העירייה בקשר לכך. סכום הערבות שחולט יהיה לקניינה הגמור של העירייה.
- ד. בכל מקרה בו תחולט הערבות, כולה או חלקה, ישלים מבצע השירותים את הערבות, או ימציא ערבות חדשה, לפי העניין, בסכומים לפי האמור בסעיף קטן (א) לעיל מייד עם דרישתה של העירייה לכך.
- ה. ההוצאות הכרוכות בהוצאה וקיום של הערבות יחולו על מבצע השירותים בלבד.

12. שמירת סודיות:

בביצוע הסכם זה מתחייב מבצע השירותים לשמור על חובת הסודיות לפי כל דין, לשמור בסוד כל מידע שיגיע לידיעתו תוך כדי ו/או עקב ביצוע הסכם זה וכן יחתים על הצהרת שמירת סודיות את עובדיו ואת הפועלים מטעמו בדרך כלשהי בביצוע חוזה זה.

13. מניעת ניגוד עניינים והגבלה:

מבצע השירותים מתחייב כי לא יעשה דבר שיש בו משום חשש לניגוד עניינים ו/או ניגוד עניינים עם פעולתו לפי הסכם זה.

14. העדר יחסי עובד מעביד:

א. למען הסר ספק מובהר בזה כי לא יהיו יחסי עובד מעביד בין העירייה לבין מבצע השירותים ו/או כל מי מטעמו.

ב. כמו כן מובהר כי לא תיווצר כל זיקה ו/או יחסי עובד מעביד בין העירייה ועובדי מבצע השירותים או כל עובד מטעמו, אף אם ייווצר מצב בו לצורך ביצוע ההסכם יהיו עובדי מבצע השירותים בעירייה, יישארו העובדים בגדר עובדי מבצע השירותים בלבד.

ג. למען הסר ספק מובהר כי אין בהעסקת העובדים מטעם מבצע השירותים כדי להפחית ו/או לגרוע ו/או להחליף את התחייבויות מבצע השירותים ואחריותו כלפי העירייה לביצוע תפקידיו והתחייבויותיו עפ"י ההסכם.

ד. הצדדים מצהירים כי אין בכל זכות הניתנת מכוח הסכם זה לעירייה לפקח, להדריך או להנחות את מבצע השירותים כל אחד אחר מהמועסקים על ידו, אלא אמצעי להבטיח ביצוע יעיל של הוראות הסכם זה, ולא יהיה בכך באמור כדי ליצור יחסי עובד מעביד עם מבצע השירותים או עם העובדים המועסקים על ידו. העירייה לא נושאת בכל אחריות בגין פעולתה כאמור לעיל לענין הפעולה המקצועית הראויה של מבצע השירותים.

15. איסור העברת זכויות:

א. מבצע השירותים מתחייב לא להעביר לאחר הסכם זה כולו או חלק ממנו, או כל זכות מזכויותיו או התחייבות מהתחייבויותיו לפי חוזה זה, אלא על פי הסכמת העירייה מראש ובכתב על כך.

ב. ניתנה הסכמה כאמור בסעיף קטן (א) לעיל, יישאר מבצע השירותים אחראי כלפי העירייה עבור התחייבויותיו לפי הסכם זה ביחד ולחוד עם מי שהועברה אליו התחייבות כאמור.

16. אחריות לנזקים:

א. על מבצע השירותים תחול אחריות לכל נזק או אובדן שייגרמו לעירייה בשל מעשה או מחדל שלו תוך כדי ביצוע הסכם זה או כתוצאה מביצועו, והריהו מתחייב לשפות ולפצות את העירייה לפי דרישתה בגין הנזק ו/או האובדן האמור מייד עם דרישתה הראשונה.

ב. מבצע השירותים אחראי כלפי צד שלישי לכל נזק שייגרם לו כתוצאה מן ו/או עקב השירותים, ואם העירייה תחויב על ידי בית המשפט לשלם לצד שלישי סכום כלשהוא בעד הנזקים שמבצע השירותים אחראי להם כאמור, או במקרה שהעירייה תמצא לנכון להתפשר עם תובע/דורש בגין נזקים כאמור לעיל, יהא מבצע השירותים חייב לפצות את העירייה בכל סכום שתחויב בו כאמור (לרבות במקרה של פשרה), ולרבות כל ההפסדים וההוצאות שייגרמו לה בקשר לכך. מוסכם כי תנאי לחיוב מבצע השירותים עפ"י סעיף זה הוא מתן הודעה למבצע השירותים בדבר תביעה ומתן אפשרות סבירה למבצע השירותים להתגונן מפניה.

17. מבוטל

קיצוץ :

.18

כל סכום שמבצע השירותים יהיה חייב לעירייה ולא ישולם על ידו במועד עפ"י הסכם זה ו/או הסכמים אחרים ו/או עפ"י כל דין, תהא העירייה רשאית לקזז מכל סכום שיהיה עליה לשלם למבצע השירותים על פי הסכם זה או על פי הסכמים אחרים **ומוסכם כי למבצע השירותים אסור לבצע קיצוץ מול העירייה בשום דרך.**

זכויות יוצרים :

.19

א. כל תפוקת העבודה, יצירה / יצירה מקורית וזכות יוצרים הנובעות מן ו/או עקב השירותים יהיו בבעלותה הבלעדית של העירייה והיא תהיה רשאית לנהוג בכל תוצרי העבודות מנהג בעלים לכל דבר ועניין לרבות לפרסמם ו/או להעבירם לאחר, לכל מטרה אחרת שנראית לעירייה; מבצע השירותים או אחר בשמו או במקומו, לא יהיו זכאים לכל תשלום נוסף עבור כל יצירה מקורית וזכות יוצרים.

ב. העברת השירותים והזכויות האמורות בסעיף קטן (א) לעיל לאחר, אינה טעונה הסכמת מבצע השירותים.

הפסקת שירותיו של מבצע השירותים ללא אשמת מבצע השירותים וחידושו :

.20

א. על אף האמור בסעיף 7(א) לעיל, העירייה רשאית, לפי שיקול דעתה הבלעדי, לבטל הסכם זה בכל עת ו/או להפסיק את המשך ביצוע השירותים עפ"י הסכם זה ע"י מתן הודעה בכתב למבצע השירותים. בכל מקרה בו תשתמש העירייה בזכותה, על פי סעיף זה, יובא החוזה לידי סיום במועד הנקוב בהודעה שתשלח העירייה.

ב. למבצע השירותים לא תהיינה כל טענות, מענות, תביעות או דרישות מכל סוג שהוא בשל שימוש שעשתה העירייה בזכותה לפי סעיף זה.

ג. תרצה העירייה לחדש כעבור זמן את ביצוע השירותים, תשלח על כך הודעה בכתב למבצע השירותים ומבצע השירותים יודיע לעירייה בכתב הסכמתו או אי-הסכמתו להמשך ביצוע השירותים, לא יאוחר מ-14 יום ממועד משלוח ההודעה מטעם העירייה.

ביטול ההסכם בשל אי-קיום התחייבויות מבצע השירותים :

.21

א. מבלי לגרוע מכל הוראה אחרת בחוזה זה, במידה שמבצע השירותים לא ביצע אחת או יותר מהתחייבויותיו עפ"י הסכם זה, תהיה העירייה רשאית לסיים את ההתקשרות לאלתר.

ב. למבצע השירותים לא תהיינה כל טענות, מענות, תביעות או דרישות מכל סוג שהוא בשל שימוש שעשתה העירייה בזכותה לפי סעיף זה.

ג. במידה שהעבודה תופסק, מכל סיבה שהיא, ע"י אחד מבעלי המקצוע העובדים עם מבצע השירותים ויוכנס בעל מקצוע חדש במקומו, על מבצע השירותים להשלים את הידע החסר/העבודה על חשבונם לשם מניעת עיכובים.

ד. מבלי לפגוע בכלליות האמור לעיל, האירועים הבאים ייחשבו כהפרה של הסכם זה ויזכו את העירייה בכל הזכויות המוקנות לה על פי הסכם זה ועל פי כל דין במקרה של הפרה יסודית.

1.ד. הוטל עיקול זמני או קבוע או נעשתה פעולה כלשהי של הוצאה לפועל לגבי נכסי מבצע השירותים, או חלק מהם, והעיקול או הפעולה האמורה לא הופסקו או הוסרו לחלוטין תוך 14 יום ממועד ביצועם.

2.ד. ניתן נגד מבצע השירותים ו/או עסקיו ו/או חלק מהם צו כינוס נכסים, ו/או צו הקפאת הליכים, ו/או צו פירוק או הוגשה נגד מבצע השירותים התראת פשיטת רגל או שהוכרז כחייב מוגבל באמצעים, או נעשה בלתי כשיר לפעולה משפטית או תכנונית.

3.ד. מבצע השירותים מסב את החוזה, כולו או מקצתו, לאחר ללא הסכמת העירייה.

44. מבצע השירותים סטה מההנחיות שניתנו לו ע"י המנהל.
45. מבצע השירותים סטה מלוח הזמנים מבלי שקיבל אישור לכך מראש ובכתב מהעירייה.
46. מבצע השירותים התרשל בביצוע התפקיד ו/או הסתלק מביצוע החוזה, או לא יקיים הוראה מהוראותיו ותנאיו (במקרים אלו יהיה מבצע השירותים אחראי לכל נזק ו/או הפסד שיגרמו לעירייה בשל כך).
47. מבצע השירותים מפר התחייבות יסודית לפי חוזה זה.
48. כשיש ביד המנהל הוכחות להנחת דעתו שמבצע השירותים ו/או מי ממנהליו ביצעה עבירה שיש עמן קלון.

22. תוצאות ביטול ההסכם:

מבלי לגרוע מן האמור לעיל:

- א. בכל מקרה של ביטול ההסכם, בין לפי סעיף 20 ובין לפי סעיף 21, מתחייב מבצע השירותים למסור למנהל, ללא כל תנאי, כל חומר שהוכן על ידו במסגרת ההתקשרות עפ"י חוזה זה והעירייה תהיה רשאית להשתמש בכל חומר כנ"ל לפי ראות עיניה בלבד וכן למסרו לגורם שלישי כלשהו.
- ב. ביטול ההסכם אינו משחרר את מבצע השירותים מהתחייבויותיו על פי החוזה לגבי אותו חלק מהעבודה שבוצע עד למועד כניסת הביטול לתוקף.
- ג. בכל מקרה בו בוטל ההסכם או הופסקה העבודה, בין לפי סעיף 20 ובין לפי סעיף 21, רשאי המנהל להמשיך בעבודה או כל חלק ממנה בעצמו או למסור את המשך ביצוע העבודה או כל חלק ממנה לכל גורם אחר.
- ד. בוטל ההסכם לפי סעיף 21 לעיל, כל ההפסדים או ההוצאות הנוספות הכרוכות שנגרמו לעירייה כתוצאה מכך, יחולו על מבצע השירותים והעירייה תהיה רשאית לגבות כספים אלו מערבות הביצוע בנוסף לכל תרופה אחרת שעומדת לעירייה כנגד מבצע השירותים בגין הפרת התחייבויותיו.
- ה. בוטל ההסכם או הופסק המשך ביצוע השירותים כאמור לעיל, בין לפי סעיף 20 ובין לפי סעיף 21, תשלם העירייה למבצע השירותים את התשלומים בגין ביצוע השירותים עד ליום ביטול ההסכם כפי שייקבע בלעדית ע"י המנהל. פרט לתשלום על פי סעיף זה, לא יהא מבצע השירותים זכאי לכל תשלום נוסף מאת העירייה בקשר להסכם זה ולמבצע השירותים לא תהיינה כל טענות, דרישות, תביעות או מענות מכל סוג שהוא כלפי העירייה בשל שימוש בזכותה הנ"ל ובלבד ששילמה את המגיע לו כאמור בסעיף זה.

23. תשלומים סוציאליים:

לאור האמור בסעיף 14 להסכם זה, אין מבצע השירותים או מי מטעמו או מי המועסק על ידו, רוכשים זכויות סוציאליות הקיימות בין עובד ומעביד מכוח דין ו/או נוהג ו/או הסכם קיבוצי. כל התשלומים לביטוח לאומי, מס מקביל ויתר הזכויות הסוציאליות חלים על מבצע השירותים וישולמו על ידו בהתאם.

24. אחריות מקצועית:

הסכמתה ו/או אישורה של העירייה לשירותים של מבצע השירותים, אינם משחררים את מבצע השירותים מהאחריות המקצועית הבלעדית להם.

25. אספקת אמצעי עזר:

מוצהר ומוסכם בזה כי כל הציוד, המתקנים, החומרים ויתר אמצעי העזר הדרושים לצורך ביצוע השירותים ו/או הקשורים אליהם, יסופקו על ידי מבצע השירותים ועל חשבונו בלבד. הקבלן ישתמש בחומרים מאושרים לשימוש על פי כל דין, באיכות טובה.

יובהר כי הצבע והאבזורים יהיו על חשבון הקבלן ולא תשולם לו כל תמורה נוספת עבורם. הקבלן יהיה אחראי על איכות עבודתו, וככל שיש צורך ובהתאם להחלטת המנהל, יבצע תיקונים עד להשלמת התוצאה המתבקשת והכל על חשבון הקבלן.

מסירת פרטים ומסמכים:

.26

- א.** מבלי לגרוע מכל הוראה אחרת בחוזה זה, מבצע השירותים יגיש למנהל דו"ח שיפרט את היקף העבודה שביצעה הושלם עד אותו מועד, עפ"י דרישת המנהל וכן ימסור למנהל כל פרט או מסמך שיידרש על ידי המנהל בתוך הזמן שייקבע ע"י המנהל.
- ב.** תוך כדי מהלך ביצוע השירותים, חייב מבצע השירותים למסור, לפי דרישת המנהל פירוט נוסף ו/או השלמות לעבודה ולמסמכים שהוכנו על ידיו והכל בתוך זמן שייקבע על ידי המנהל.
- ג.** עם גמר העבודה או שבמקרה שהחובה הובא לידי גמר בנסיבות כלשהן, ימסור מבצע השירותים למנהל, מידי לאחר דרישת המנהל וללא כל תנאי, כל חומר שהוכן על ידו ו/או על ידי מי מטעמו ו/או כל חומר שנמצא ברשותו ו/או ברשות מי מטעמו, הקשור לביצוע העבודות נשוא חוזה זה, לרבות כל המפות הדוחות, האישורים, התוכניות והמסמכים, מכל סוג שהוא, הנמצאים ברשותו ו/או ברשות כל מי מטעמו כאשר כל המסמכים מעודכנים ומראים את ביצוע העבודות למעשה, בליווי כל המסמכים, בתדפיס שתצורתו תקבע ע"י המנהל.
- ד.** העירייה תהיה רשאית להשתמש בכל חומר כנ"ל לפי ראות עיניה בלבד וכן למסרו לגורם שלישי כלשהו מבלי צורך באישור או הסכמה כלשהי מצד מבצע השירותים.

הפרות ותרופות:

.27

- א.** מבלי לגרוע בזכותה של העירייה לפי יתר הוראות החוזה מסכימים הצדדים כי הפרת אחד מהוראות הסכם זה ונספחיו תזכה את העירייה, מבלי לגרוע בכל זכות אחרת העומדת לה עפ"י כל דין, לבטל את החוזה לאלתר וכן תזכה את העירייה (מבלי לגרוע בזכותה של העירייה לפיצוי בסכום גבוה יותר עפ"י החוזה ו/או עפ"י כל דין) בפיצוי מוסכם בסך 10,000 ש"ח בגין כל הפרה והפרה, והעירייה תהא זכאית לקזז את סכום הפיצוי הנ"ל מכל סכום שיגיע למבצע השירותים בכל זמן שהוא וכן תהא רשאית לגבותו ממבצע השירותים בכל דרך אחרת (לרבות מערבות הביצוע). תשלום הפיצויים או הניכויים אין ולא יהיה בהם כדי לשחרר את נותן השירותים מהתחייבויותיו לסיים את העבודה במועד או מכל התחייבות אחרת על פי חוזה.
- ב.** מבלי לגרוע מן האמור לעיל, לא יבצע מבצע השירותים את העבודה ו/או חלק ממנה בהתאם ללוח הזמנים ו/או יתר הוראות חוזה זה, תהא העירייה ראשית לקנוס אותו בהתאם לאמור בנספח א' לחוזה זה, זאת בנוסף לכל זכות אחרת העומדת לעירייה על-פי כל דין כנגד המבצע השירותים.
- ג.** העירייה תהיה רשאית לנכות את סכום הפיצוי המוסכם ו/או סכום הקנסות האמורים בנספח "א" לחוזה, מכל סכום המגיע למבצע השירותים מאת העירייה, וכן תהיה רשאית לגבותם ממבצע השירותים בכל דרך אחרת. אין בתשלום הקנסות ו/או הפיצויים כדי לשחרר את מבצע השירותים מהתחייבויותיו עפ"י הסכם זה, לרבות השלמת ביצוע השירותים לפי חוזה זה.
- ד.** העירייה תהיה זכאית, בנוסף לכל תרופה אחרת העומדת לה על-פי הדין, לפנות, כנגד מבצע השירותים, לבית המשפט בבקשה לצו מניעה ו/או צו במעמד צד אחד בלבד, ומבלי שתהא חייבת להפקיד ערבות כל שהיא בקשר לכך.
- ה.** אין באמור לעיל כדי לגרוע מזכות העומדת לצד המקיים חוזה זה כנגד הצד המפר לפי כל דין.
- ו.** מבלי לגרוע מהאמור לעיל אם לא יעמוד מבצע השירותים בהתחייבויותיו עפ"י חוזה זה, העירייה רשאית להזמין את העבודה ו/או כל חלק ממנה אצל כל חברה או גורם אחר ולחייב בכל הוצאותיה את מבצע השירותים וזאת בנוסף לכל תרופה אחרת שתעמוד לעירייה כנגד מבצע השירותים בגין הפרת התחייבויותיו.

ויתור:

.28

שום ויתור, הנחה, אי פעולה או מתן הארכה מצד העירייה למבצע השירותים, לא יחשבו כויתור מצד העירייה על זכויותיה ולא ישמשו לתביעה אא"כ תוותר העירייה על זכויות כמפורט ובכתב מראש בחתימת ראש העיריה וגזבר העיריה גם יחד.

כתובות:

.29

כתובות הצדדים לצורך ביצוע הסכם זה הם כברישא להסכם. כל הודעה שתישלח לצדדים לפי הכתובות האמורות לעיל לרבות המצאת כתבי בית דין, תיחשב כאילו הגיעה לתעודתה תוך 72 שעות ממועד המשלוח בדואר רשום, ובמידה ונמסרה אישית ממועד מסירתה בפועל.

סמכות שיפוט ייחודית:

.30

סמכות השיפוט בכל הנוגע למחלוקות הנובעות מכוח הסכם זה ו/או כפועל יוצא ממנו מסורה לבתי המשפט המוסמכים בבאר שבע ולהם בלבד.

ולראייה באו הצדדים על החתום:

מבצע השירותים -	תאריך	שם מלא	חתימה וחותמת
העירייה -	תאריך	שם מלא	חתימה וחותמת

נספח א – מפרט ודף הצעת המחיר

נספח ב'
מבוטל

נספח ג'

נוסח הערבות הבנקאית לביצוע החוזה (דוגמא בלבד)

לכבוד
עיריית קריית מלאכי
ז'בוטינסקי 20
קרית מלאכי

תאריך _____

הנדון: ערבות בנקאית מס' _____

אנו ערבים בזאת כלפיכם לתשלום כל סכום עד לסכום כולל של _____ ש"ח סכום במילים עשרת אלפים ש"ח (להלן: "סכום הערבות"), שתדרשו מ _____ ח.פ. / ע.מ. _____ (להלן: "הנערב") בקשר עם ביצוע חוזה לשירותי _____ פרי מכרז מס' _____.

סכום זה יהיה צמוד למדד המחירים לצרכן (הכולל פירות וירקות) כפי שהוא מתפרסם מפעם לפעם ע"י הלשכה המרכזית לסטטיסטיקה. לעניין ערבות זו, יהא המדד בגין חודש _____ שנת _____ שהתפרסם ב- 15 לחודש שלאחריו (או בסמוך למועד זה), "המדד היסודי".

"המדד החדש" לעניין ערבות זו, הוא המדד שפורסם לאחרונה וקודם לקבלת דרישתכם על פי ערבות זו.

הפרשי ההצמדה לעניין ערבות זו יחושבו כדלהלן: אם יתברר כי המדד החדש עלה לעומת המדד היסודי, יהיו הפרשי ההצמדה - הסכום השווה למכפלת ההפרש בין המדד החדש למדד היסודי בסכום הערבות, מחולק במדד היסודי. אם המדד החדש יהיה נמוך מהמדד היסודי, נשלם לכם את הסכום הנקוב בדרישתכם עד לסכום הערבות, ללא כל הפרשי הצמדה.

לפי דרישתכם הראשונה בכתב, לא יאוחר משלושה ימים מיום קבלת דרישתכם על ידינו לפי כתובתנו המצוינת לעיל, אנו נשלם לכם כל סכום הנקוב בדרישה ובלבד שלא יעלה על סכום הערבות בתוספת הפרשי הצמדה, מבלי להטיל עליכם חובה לנמק או להוכיח את דרישתכם ומבלי שתהיו חייבים לדרוש את התשלום תחילה מאת הנערב.

ערבות זו תישאר בתוקפה עד ליום _____ לחודש _____ שנת _____ (כולל) בלבד ולאחר תאריך זה תהיה בטלה ומבוטלת (90 יום לאחר תום תקופת ההסכם). כל דרישה על פי כתב ערבות זה צריכה להתקבל על ידינו בכתב לפי כתובתנו המצוינת לעיל, לא יאוחר מהתאריך הנ"ל ועד שעת הסגירה לקבלת קהל של סניפנו.

דרישה בכתב כאמור בערבות זו, אין פירושה דרישה שתגיע לבנק באמצעות פקסימיליה, טלפקס, או מברק, ודרישה זו לא תיחשב כדרישה בהתאם לערבות זו.

ערבות זו אינה ניתנת להעברה או להסבה.

בכבוד רב,

חותמת וחותמת הבנק הערב