

עיריית קריית מלאכי

מכרז פומבי מס' 04/2023

אספקה והתקנת מערכת מתקני במה במתנ"ס קריית מלאכי

עיריית קריית מלאכי (להלן: "העירייה") מזמינה בזאת הצעות לאספקה והתקנת מערכת מתקני במה במתנ"ס קריית מלאכי כמפורט במסמכי המכרז.

יובהר כי למכרז זה מצורף, בין היתר, מסמך ב' שהינו מפרט עבודות ודף הצעת המחיר, בו ישנה טבלת כתב כמויות הכוללת את שם הפריט, כמות הפריטים שהעירייה צופה כי תזמין, מחיר לפריט (מחיר ליחידה) לא כולל מע"מ ומחיר כולל של הפריטים (מסי הפריטים כפול מחיר לכל פריט) לא כולל מע"מ.

המציע נדרש לנקוב בשיעור אחוזי הנחה (לא כולל מע"מ) במקום המיועד לכך במסמך ב' יובהר כי הצעת המציע תתייחס לכל פריט ופריט בהתאם למחירים הנקובים לצידם, כמו גם לסכום הכולל של כל הפריטים יחידיו שהינו 1,360,000 ₪ לא כולל מע"מ.

יובהר ויודגש כי שיעור אחוז הנחה בו ינקוב המציע לא יעלה על 10%. מציע שינקוב בשיעור הנחה העולה על 10% - הצעתו תיפסל ולא תובא לדין. למשל מציע שינקוב בהצעתו שיעור הנחה של 11% הצעתו תיפסל ולא תובא לדין.

מסגרת ההסכם שיחתם בין הצדדים הזוכה מתחייב לספק לעירייה את כל השירותים וכל המפורט במסמך ב' למכרז זה. יובהר כי העירייה תהא רשאית לרכוש מהזוכה במכרז כל פריט המופיע במסמך ב' בהתאם להצעת המחיר (שיעור אחוז הנחה) שנקב בהצעתו וזאת במהלך 5 שנים החל מיום חתימת הצדדים על החוזה פרי המכרז דנא ובהתאם לדין.

העירייה בלבד רשאית לפי שיקול דעתה הבלעדי להאריך את תקופת ההסכם בכל שלב בהתאם לדין.

בכבוד רב,

אליהו זוהר

ראש עיריית קריית מלאכי

מסמכי המכרז

א. מסמך א' – הנחיות למשתתפים לרבות נספחים אשר הינם:

נספח 1.1 - טופס פרטים מזהים של המציע

נספח 1.2 – נוסח רישום על גבי המעטפה

נספח 1.3 – תצהיר העדר הרשעות בגין העסקת עובדים זרים

נספח 1.4 - הצהרה בדבר קרבה משפחתית לעובד העירייה או לחבר העירייה

נספח 1.5 - ערבות בנקאית בלתי מותנית

נספח 1.6 – טבלה לצורך הוכחת תנאי סף 2.3

נספח 1.7 – נוסח המלצות

מסמך ב' - מפרט, כתב כמויות ודף הצעת המחיר

ב. מסמך ג' - הסכם לביצוע העבודות, לרבות נספחיו שהינם:

נספח א' - מפרט העבודות ודף הצעת המחיר (יצורף לחוזה לאחר הזכיה)

נספח ב' – אישור על קיום ביטוחים

נספח ג' - נוסח ערבות ביצוע

מסמך א'

הוראות למשתתפים

טבלת ריכוז עיקרי התנאים במכרז

פרטים	נושא
29.01.23 בשעה 12:00	מועדים לסיור מציעים
05.02.23 בשעה 12:00	מועד אחרון לקבלת שאלות הבהרה לעירייה
07.02.23 בשעה 16:00	מועד אחרון לפרסום מענה העירייה לשאלות הבהרה
13.02.23 בשעה 09:00	מועד אחרון להגשת הצעות לתיבת המכרזים
ביום 13.02.23 בשעה 09:05 בחדר ישיבות, בבניין העירייה בקומה ב', ז'בוטינסקי 20 קריית מלאכי	מועד פתיחת תיבת המכרזים
לא יפחת מ 50,000 ₪ לפחות עד ליום 13.05.23 מדד אחרון שפורסם	<input type="checkbox"/> גובה ערבות ההצעה <input type="checkbox"/> תאריך תום תוקף ערבות ההצעה <input type="checkbox"/> מדד
זוכה אחד	<input type="checkbox"/> מספר זוכים במכרז
לפי הציון הסופי הגבוה ביותר. הציון הסופי מהווה שקלול של ניקוד בגין איכות (עד 60 נקודות) וניקוד בגין מחיר (עד 40 נקודות).	אופן קביעת הזוכה במכרז

במקרה של סתירה בין מועדים אלה לבין מועדים אחרים המופיעים בגוף המכרז, קובעים המועדים בטבלה זו.

העירייה רשאית לשנות כל אחד מהמועדים המפורטים לעיל ובכלל זה לדחות בכל שלב את המועד האחרון להגשת ההצעות.

1. רכישת מסמכי המכרז ותשלום עבור השתתפות במכרז

1.1. את מסמכי המכרז ניתן לרכוש בעבור סך של 500 ₪ שלא יוחזרו במשרדי הגבייה ברחוב ז'בוטינסקי 8 קרית מלאכי בימים א-ה, בין השעות 9:00 – 12:00 בלבד, לחילופין ניתן לרכוש באופן מקוון בכרטיס אשראי דרך האתר העירוני שכתובתו www.k-m.org.il טלפון לבירורים 08-8500898

2. הגשת ההצעה

2.1. את ההצעה יש להגיש עד למועד הנקוב ב"טבלת ריכוז עיקרי התנאים במכרז" דלעיל. את ההצעה יש להניח בתיבת המכרזים הנמצאת בחדרו של סגן ראש העיר בבניין העירייה בקומה ב' ברח' ז'בוטינסקי 20 קרית מלאכי עד ליום 13.02.23 בשעה 09:00. הצעה שתוגש לאחר המועד תחשב כאילו לא הוגשה כלל. משלוח הצעה בדואר או ע"י שירות הובלה כלשהו אינו עונה על הדרישות. אם ההצעה לא התקבלה בתיבת המכרזים כאמור עד המועד האחרון להגשת ההצעות.

2.2. המזמין רשאי, עפ"י שיקול דעתו, לדחות כל מועד הקבוע במכרז.

3. פרטים מזהים

יש לצרף להצעה טופס פרטים מזהים בנוסח המצ"ב כנספח 1.1 בו יצינו הפרטים המזהים של המציע.

4. מבנה ההצעה

4.1. את ההצעה יש להגיש בעותק אחד.

4.2. ההצעה תוגש במעטפה ראשית נפרדת ללא זיהוי המציע. על המעטפה יהיה רשום מספר המכרז ושם המכרז בלבד (לנוחיות המציעים מצ"ב נוסח מוצע מסומן כנספח 1.2)

4.3. הצעת המשתתף תוגש במעטפה אטומה, כשהמשתתף חתם על טופס הצעת המשתתף ועל שולי כל עמוד ועמוד מהמסמכים הכלולים בה.

4.4. כל מעטפה ראשית תכיל שלוש מעטפות על פי ההנחיות שלהלן:

4.4.1. מעטפה ראשונה – תכיל רק את הערבות בנקאית. ע"ג מעטפה זו יצוין: "ערבות בנקאית"

4.4.2. מעטפה שנייה - תכיל את כל מסמכי המכרז והאישורים הנדרשים ללא דף הצעת המחיר. ע"ג מעטפה זו יצוין: "מסמכי המכרז".

4.4.3. מעטפה שלישית - תכיל את "דף הצעת מחיר" בלבד. ע"ג מעטפה זו יצוין "דף הצעת המחיר".

סדר בחינת ההצעות יהיה כדלקמן:

במועד פתיחת תיבת המכרזים, ועדת המכרזים תפתח את מעטפת "הערבות הבנקאית" ומעטפת "מסמכי המכרז" אשר ימצאו במעטפה הראשית. יובהר כי במעמד זה לא תפתח מעטפת "הצעת המחיר".

בשלב הראשון- העירייה תבחן את עמידת המציעים בתנאי הסף של המכרז. בשלב השני – העירייה תבחן את איכות ההצעות הכשרות ותנקדן בהתאם למדדי האיכות המופיעים במכרז.

בשלב השלישי – לאחר מתן ניקוד להצעות הכשרות, ועדת המכרזים תפתח את דף הצעות המחיר של המציעים אשר עמדו ברף האיכות הנדרש ברכיב ההתרשמות. לאחר שקלול אמות המידה (איכות ומחיר), הועדה תתכנס לדון בקביעת זוכה במכרז.

5. איסור תיאום הצעות ומספר הצעות

- 5.1.** כל מציע רשאי להגיש הצעה אחת בלבד.
- 5.2.** מציע אינו רשאי להציע הצעה משותפת עם מציע אחר.
- 5.3.** בעל עניין במציע וכל גוף שהמציע הוא בעל עניין בו, נושא משרה באחד מהם, וכל מי מטעמו של אחד מהם, לא יפעלו לתיאום הצעתו של המציע עם הצעת מציע אחר כלשהו, בשום אופן שהוא, לרבות החלפת מידע, הערכות או הבנות.

6. הסתייגות

מציע אינו רשאי לשנות את מסמכי המכרז, להוסיף להם או למחוק בהם, להסתייג מהם או להתנות עליהם בדרך כלשהי. כל שינוי, הוספה, מחיקה או התניה כאמור שיש בהם משום הסתייגות ממסמכי המכרז או מתנאיו עלולים להביא לפסילת ההצעה ובכל מקרה לא יהיה להם תוקף. בהגשת הצעתו למכרז ייחשב המציע כמי שוויתר מראש על כל טענה בקשר למי מהתניות המכרז על נספחיו והסכם ההתקשרות המצורף לו, והוא מאשר בכך כי הם ברורים ומובנים לו.

7. סתירות ואי התאמות

על המציע לפנות לנציג העירייה בכל סתירה או אי התאמה במסמכי המכרז השונים או הוראות שונות מהוראותיהם. מציע אשר לא יפנה כאמור טרם הגשת הצעתו יהיה מנוע מלהעלות בעתיד כל טענה בדבר סתירות או אי התאמות כאמור ויחשב כמסכים לכל האמור במסמכי המכרז.

8. שאלות וביורים

- 8.1.** משתתף שמבקש להציג שאלה או בקשה להבהרה לגבי מכרז זה, יהיה רשאי לפנות בכתב, החל מיום הפרסום ועד למועד האחרון להגשת שאלות הבהרה.
- 8.2.** את השאלות יש להפנות אל עו"ד שני משה, רכזת ועדת מכרזים, בדואר אלקטרוני שכתרתו תהיה הבהרות למכרז פומבי מספר 04/2023 כתובת הדוא"ל היא shani@k-m.org.il
- 8.3.** המשתתפים מתבקשים **שלא לשלוח בקשות לאישור קבלת השאלות** אלא לוודא קבלת הודעת הדוא"ל באמצעות "אישור מסירה".
- 8.4.** המשתתפים מתבקשים לשלוח את השאלות בפורמט Word.
- 8.5.** בפנייתו יציין המשתתף את שמו המלא וטלפון ליצירת קשר עמו, מספר המכרז, שם המסמך ומספר הסעיף אליו מכוונת שאלתו. השאלות תוגשנה במבנה הבא, תוך הפרדה בין שאלות לעניין החוזה ושאלות לעניין המכרז:

#	הזמנה/ מפרט/חוזה	סעיף	שאלה

8.6. תשובות יפורסמו באתר האינטרנט של העירייה שכתובתו: www.k-m.org.il באחריות המציע לעקוב באתר האינטרנט של העירייה, אחר שינויים והבהרות הנוגעים למכרז זה, וזאת עד המועד האחרון להגשת ההצעות.

8.7. מובהר כי התשובות לשאלות מהוות חלק בלתי נפרד ממסמכי המכרז. יש לצרף את קובצי התשובות לשאלות, חתומים ע"י המציע, למענה המציע כנספח לסעיף זה.

8.8. העירייה שומרת לעצמה את הזכות לערוך, בכל עת קודם למועד האחרון להגשת ההצעות, שינויים ו/או תיקונים במסמכי המכרז, כולל בהסכם המצורף בין אם ביוזמתה ובין אם בעקבות תשובה להליך ההבהרות. הוכנסו שינויים ו/או תיקונים כאמור, יהפכו אלה לחלק בלתי נפרד מתנאי מכרז זה.

9. כנס מציעים חובה – יתקיים ביום 29.01.23 בשעה 12:00 במתני"ס קרית מלאכי.

10. התחייבויות ואישורים שעל המציע לצרף להצעתו

על המציע לצרף להצעתו את כל האישורים המפורטים להלן כשהם תקפים למועד הגשת ההצעה:

10.1 תעודה המעידה על רישום תאגיד

10.2 ניהול ספרים - אישור תקף מאת פקיד שומה או רואה חשבון או יועץ מס מייצג (כהגדרתו בחוק

הסדרת העיסוק בייצוג על ידי יועצי מס, התשס"ה - 2005), בדבר ניהול ספרי חשבונות ורשומות על פי פקודת מס הכנסה וחוק מס ערך מוסף, בהתאם לחוק עסקאות גופים ציבוריים, התשל"ו - 1976

10.3 היעדר הרשעות - תצהיר בנוסח הרצ"ב כנספח 1.3 בדבר היעדר הרשעות בעבירות על פי חוק

עובדים זרים (איסור העסקה שלא כדין והבטחת תנאים הוגנים), התשנ"א וחוק שכר מינימום, התשמ"ז - 1987, בהתאם לחוק עסקאות גופים ציבוריים, התשל"ו - 1976, כשהוא חתום על ידי מורשה חתימה מטעם המציע ומאושר על ידי עורך דין;

10.4 העסקת עובדים זרים כדין ותשלום שכר מינימום - תנאי מוקדם להתקשרות בין ספק לבין "גוף

ציבורי" הוא עמידה בהוראות סעיף 2 ב' לחוק עסקאות גופים ציבוריים, התשל"ו - 1976 (להלן - "סעיף האיסור") ולכן המציע מאשר בחתימתו, כי במעמד הגשת הצעתו לא חל עליו איסור להתקשר עם "גוף ציבורי" בהתאם לסעיף האיסור.

10.5. הצהרה בדבר קרבה משפחתית לעובד העירייה או לחבר העירייה בנוסח המצ"ב כנספח 1.4

11. הליך בחירת המציע

אמות המידה לבחירת הזוכה:

הניקוד המקסימאלי בגין אמות המידה (60 נקודות לאיכות, 40 נקודות למחיר) הינו 100 נקודות וכדלקמן:

א. המלצות מגופים להם העניק המציע שירות עד 20 נקודות

המציע יצרף להצעתו עד 5 מכתבי המלצה **אד ורק** על גבי נספח 1.7 מגופים להם סיפק והתקין כקבלן ראשי מערכת מתקני במה

יובהר ויודגש כי המלצות שלא יהיו ע"ג נספח 1.7 לא יובאו בחשבון.

הניקוד בגין המלצות (עד 20 נקודות) ינתן ע"י ועדה המקצועית של העירייה (להלן: "הועדה המקצועית") לפי המפורט לקמן:

הועדה המקצועית תערוך בדיקה עם נותני המלצות באשר למציע ולעבודות שביצע עבור הגופים שיוזכרו בנספח 1.7.

לשם כך הועדה תתקשר טלפונית לממליצים בהתאם לפרטי ההתקשרות (מספר טלפון/ נייד) שיצויינו בנספח 1.7 למכרז ותברר אודות מהות העבודות (לרבות בחינת זהותם לעבודות הנדרשות במסגרת מכרז זה), היקף העבודות, טיב העבודות, עמידה בזמנים, שירותיות, זמינות ובהתאם לכך תנקד את המלצות.

יובהר כי במידה והועדה המקצועית לא תצליח ליצור קשר טלפוני עם מי מהממליצים בפעם הראשונה היא תנסה ליצור קשר עם הממליץ פעם אחת נוספת. במידה וניסיונה השני של הועדה המקצועית ליצור קשר עם הממליץ כשל, הועדה המקצועית תהיה פטורה מלנסות ליצור קשר עם ממליץ זה בפעם השלישית, הדבר יובא בחשבון בעת מתן הניקוד ולמציעים לא תהא כל טענה בענין זה.

על אף האמור לעיל, הועדה המקצועית תהא רשאית לבדוק את טיב העבודות שביצע המציע עבור גופים נוספים להם סיפק המציע שירות כל שהוא אף אם המציע לא צירף המלצות מאותם גופים ולהתחשב בכך לצורך מתן הניקוד הנ"ל.

ב. שנות ניסון של המציע - עד 15 נקודות

המציע נדרש **להקיף בעיגול** את טווח מספר שנות ניסיונו **כקבלן ראשי** במתן שירותי אספקה והתקנת מערכת מתקני במה.

5 שנים עד 7 שנים – 5 נקודות

8 שנים עד 9 שנים – 10 נקודות

10 שנים ומעלה – 15 נקודות

התרשמות עד 25 נקודות :

הועדה המקצועית תערוך ראיון עם המציע במסגרתו המציע יציג בפניה באופן וויזואלי (תמונות / סרטונים / מצגת) עבודות הדומות לעבודות הנדרשות במכרז זה שביצע המציע עבור גופים אחרים (לרבות בחינת היקפן העבודות וההיקף הכספי של כל אחד מתחומי האיבזור המופיעים במכרז זה). הוועדה תתרשם מעבודות המציע מהיקפן, ניראותן, איכותן וכן מניסיונו של המציע ומשירותו ותהא רשאית להעניק למציע בגין רכיב זה עד 25 נקודות.

יובהר בזאת כי מציע אשר יקבל במדד האיכות פחות מ 40 נקודות (מתוך 60 נקודות) האיכות, הצעתו תיפסל על הסף ולמציע לא תהא כל טענה בענין זה.

מחיר עד 40 נקודות

המציע שינקוב בשיעור אחוז ההנחה הגבוה ביותר מהמחיר המופיע בסיכום הכספי של הפריטים המופיעים בכתב הכמויות, יקבל 40 נקודות. ההצעות הבאות ינוקדו ביחס לאחוז ההנחה המוצע הגבוה ביותר המוצעת לפי הנוסחה הבאה:

$$\frac{*40 \text{ אחוז ההנחה המוצע}}{\text{מס' נקודות}} = \text{אחוז ההנחה הגבוה ביותר}$$

יובהר ויודגש כי שיעור אחוז הנחה בו ינקוב המציע לא יעלה על 10%. מציע שינקוב בשיעור הנחה העולה על 10% - הצעתו תיפסל ולא תובא לדיון. למשל מציע שינקוב בהצעתו שיעור הנחה של 11% הצעתו תיפסל ולא תובא לדיון.

מציע שעמד בתנאי המכרז והצעתו קיבלה את הציון הגבוה ביותר (שקלול של מדדי איכות ומחיר),

מבין כל המציעים וועדת המכרזים תהא רשאית להכריז עליו כזוכה במכרז.

12. התחייבויות ואישורים לאחר קביעת זוכה במכרז

12.1. עם קביעת הזוכה/ים במכרז תשלח לו/להם על כך הודעה בכתב.

12.2. **המציע/ים שייקבע/ו כזוכה/ים במכרז מתחייב/ים תוך 10 ימים** מיום משלוח הודעת הזכייה על

ידי העירייה, **להמיר את ערבות המכרז בערבות בנקאית** לביצוע החוזה בשיעור שנקבע במסמכי

המכרז, **ולחתים את חברת הביטוח על הנספח הביטוחי המצורף לחוזה ככתבו וכלשונו, עם**

חתימתו על חוזה.

12.3. מציע אשר הצעתו לא התקבל, יקבל על כך הודעה בכתב והערבות הבנקאית שהוצאה על ידו בקשר

עם השתתפותו במכרז תוחזר לבנק ישירות.

12.4. היה והמציע לא יעמוד בהתחייבויותיו, קרי, לא מסר לעירייה את החוזים על כל הנספחים

חתומים, ו/או לא המציא לעירייה ערבות ביצוע, ו/או **לא חתים את חברת הביטוח על הנספח**

הביטוחי לשביעות רצון העירייה, ו/או לא ביצע או הפר אחד מתנאי המכרז, תהא העירייה רשאית

לבטל את הזכייה במכרז בהודעה בכתב למציע.

12.5. לא עמד המציע באחת מהתחייבויותיו כאמור לעיל, רשאית העירייה לחלט את הערבות הבנקאית, וזאת כפיצוי מוסכם בין הצדדים לכיסוי נזקי העירייה, וללא כל צורך בהוכחת נזק, וזאת מבלי לפגוע בזכותה של העירייה לתבוע את המציע בגין יתר הנזקים שנגרמו לה בגין כך.

13. זכויות המזמין

13.1. העירייה אינה מתחייבת לקבל כל הצעה והיא רשאית לדחות או לפסול את כל ההצעות.

13.2. לתשומת לב המציעים האומדן ככלל מתפרסם במועד פתיחת המעטפות אלא אם כן לא הוגשה כל הצעה או מכל סיבה אחרת, שאז זכותה של העירייה שלא לפרסם את האומדן.

13.3. פורסם האומדן, מובהר ומוסכם כי מפתחות האומדן ובכלל זה בסיס המידע הגולמי ו/או כל נתון אחר יישארו חסויים ולא יפורסמו.

13.4. העירייה תהא רשאית לדחות הצעה בלתי סבירה מבחינת המחיר הנקוב בה, הכל לפי שיקול דעתה הבלעדי.

13.5. מחירים בהצעה יכללו את ההוצאות מכל מין וסוג שהוא הכרוכות בביצוע העבודה נשוא מכרז זה בהתאם למפורט בחוזה ובנספחים, המציע לא יהא זכאי לכל תשלום נוסף מעבר למחיר שיקבע בהצעתו.

13.6. מובהר בזאת כי קביעת זוכה במכרז כפופה לאישור תקציבי מהגורמים המוסמכים בעיריית קרית מלאכי. מבלי לגרוע מכל זכות שהיא העומדת לעירייה לפי דין ו/או הוראות המכרז, במידה וההצעה גבוהה מתקציב העירייה למכרז, רשאית העירייה לבטל את המכרז.

13.7. כן תהיה העירייה רשאית, לפי שיקול דעתה הבלעדי, לבצע חלק מהעבודה ו/או לבצע בשלבים, או לצמצם את היקפה עד להיקף התקציבי המתאים והמאושר והכל בהתאם למהות העבודה, לתקציב המאושר ולתוצאות המכרז. למציע ו/או למי מטעמו, לא תהיינה כל טענות, דרישות, ו/או תביעות מכל סוג ומין שהוא כלפי העירייה בשל שימוש העירייה בזכויותיה אלו.

13.8. ועדת המכרזים רשאית לשקול בין יתר השיקולים את ניסיונה של העירייה ו/או כל גורם אחר מול המציע.

13.9. ועדת המכרזים רשאית למנות דרג מקצועי לצורך בדיקת ההצעות, אשר ימליץ לוועדת המכרזים המלצותיו, ואף יפנה למציע לקבלת הבהרות, השלמות והתאמות וכל הדרוש לבדיקת כושרו ויכולתו לבצע את העבודות. הצוות המקצועי יהיה רשאי, אך לא חייב, לבקר בכל משרד, מפעל, מתקן או אתר, המוחזק או מופעל ע"י המציע וכן לבקש ולקבל כל מידע ביחס למציע ו/או לטובין או לשירותים המוצעים. ועדת המכרזים תהיה רשאית לפסול כל הצעה, אם סברה שמגיש ההצעה לא שיתף פעולה עם הצוות המקצועי ו/או לא מסר מידע כנדרש.

13.10. בהחלטתה על הזוכה במכרז רשאית העירייה להחליט על מציע כ"כשיר נוסף".

13.11. העירייה תהא רשאית לדרוש מהמציעים לבצע השלמות, הבהרות וכל פרט אחר לרבות כאלה הנוגעים להוכחת תנאי סף הכל לפי שיקול דעתה הבלעדי ולמציעים לא תהא כל טענה כלפי העירייה. בנוסף העירייה תהא רשאית לנהל מו"מ עם הזוכה במכרז בכל ענין הנוגע להתקשרות לרבות עניינים כספיים.

13.12. העירייה רשאית להאריך את מועדי המכרז בכל שלב ו/או לקבוע מועדים חדשים בכל שלב לרבות בשלב פתיחת תיבת המכרזים וזאת גם במקרה בו יתגלה כי בעת פתיחת תיבת המכרזים אין הצעות ו/או ישנן מעט הצעות, הכל לפי שיקול דעתה של העירייה.

14. עיון בהצעה הזוכה

בתום המכרז קרי החלטת ועדת המכרזים ואישור ראש העיר, העיריה תעמיד לעיון המציעים שיבקשו זאת, את ההצעה הזוכה במכרז, המציע מצהיר כי הצעתו גלויה וכי במידה ותהיינה פניות של מציעים אחרים, לראות את הצעתו, אין לו כל התנגדות לכך, והוא נותן רשות מראש להראות את הצעתו, לאחר קבלת החלטה סופית של ועדת המכרזים. במידה והמציע מתנגד לאמור לעיל, עליו לציין מראש ובמפורש במסמכי הצעתו אלו סעיפים בהצעתו לדעתו יש בהם סוד מסחרי ו/או סוד מקצועי וינמק את טענותיו באופן מפורט. ועם זאת מובהר למציע כי שיקול הדעת למסור את הצעתו מסורה לוועדת המכרזים והיא רשאית להציג כל מסמך שלפי דעתה אינו חסוי.

2. פרק תנאי סף

2.1 ערבות בנקאית.

על המציע להגיש ערבות בנקאית בלתי מותנית בגין הגשת הצעה בהתאם לדוגמת הערבות בנספח

המצ"ב המסומן כנספח 1.5

על המציע להגיש ערבות בנקאית בלתי מותנית בגין הגשת הצעה בהתאם לדוגמת הערבות בנספח המצ"ב כנספח 1.5 על המציע לצרף במעטפת המכרז ערבות בנקאית אוטונומית על הסך **שלא יפחת** מהסכום הקבוע בפרק 1 ריכוז עיקרי התנאים במכרז שהוצאה על ידי בנק ישראלי לבקשת המשתתף במכרז בלבד, צמודה או לא צמודה למדד המחירים לצרכן (כללי) - ולהלן: ("המדד") לפקודת עיריית קרית מלאכי, בהתאם לנוסח הערבות המצורף, וזאת להבטחת קיום תנאי המכרז, ההצעה וחתימה על החוזה. הערבות תהא בתוקף לתקופה **שלא תפחת** מהתקופה הקבועה בפרק 1 "ריכוז עיקרי התנאים במכרז". העירייה תהא רשאית להגיש את הערבות לגבייה כל אימת שהמשתתף לא יעמוד באחת מהתחייבויותיו על פי תנאי מכרז זה, וזאת כפיצוי מוסכם בגין נזקיה של העירייה, ללא צורך בכל הוכחת נזק ומבלי לגרוע מזכויות העירייה לתבוע בגין יתר הנזקים שנגרמו לה. כתב הערבות יהיה על שם המציע בלבד. העירייה רשאית לדרוש מהמציעים להאריך את תקופת הערבות למשך תקופות נוספות בהתאם לשיקול דעתה הבלעדי. לא האריך המציע את תוקף ערבות המכרז על פי דרישת העירייה, תהא העירייה רשאית לבטל את הצעתו. מובהר ומוסכם כי: ערבות בסכום גבוה מהנדרש או ערבות שאינה צמודה למדד או צמודה לכל חודש אחר או ערבות לתקופה מאוחרת מהתקופה שנדרשה, תחשב כערבות תקינה לכל דבר ועניין.

2.2 המציע ישתתף בסיור קבלנים שיתקיים ביום 29.01.23 בשעה 12:00 במתנ"ס העירוני.

2.3 המציע ביצע כקבלן ראשי ב 4 שנים האחרונות (החל מיום 1.1.2019), שקדמו להגשת הצעתו למכרז לפחות 4 פרויקטים שהסתיימו, אשר כללו (כל פרויקט) אספקה והתקנה של מערכות מולטימדיה + מתקני הרמה לבמה עבור אולמות תיאטרון ו/או אולם מופעים (לא כולל אולם חתונות, אירועים וכד'), ו/או אודיטוריום ו/או אולם כנסים, בגודל ובהיקף הדומים לאולם תיאטרון של לפחות 400 מקומות (כל פרויקט) ובהיקף כספי כולל של לפחות 1,250,000 ש"ח לא כולל מע"מ לכל פרויקט, ושכל אחד מהפרויקטים נכללים תחומי האיבזור שהם: במת מחול, מיתקני הרמה- צוגים, בדי קלעים, תאורה, הקרנה וסאונד.

לצורך הוכחת תנאי סף זה על המציע לצרף להצעתו את נספח 1.6 כשהוא מלא כ"כ המציע נדרש לצרף להצעתו הזמנות עבודה לכל 4 הפרויקטים האמורים בתנאי הסף וזאת לשם בחינת ההיקף הכספי הנדרש בתנאי סף זה.

2.4 . רכישת מסמכי המכרז

המציע רכש את מסמכי המכרז.

לצורך הוכחת תנאי סף זה על המציע לצרף להצעתו קבלה על רכישת מסמכי המכרז.

יובהר ויודגש בזאת כי העירייה תהא רשאית לדרוש מהמציעים ליתן הבהרות ו/או פרטים ו/או להשלים כל מסמך שהוא לרבות כאלה הנוגעים להוכחת תנאי הסף ולמציעים לא תהא כל טענה בענין זה.

נספח 1.1 טופס פרטים מזהים של המציע
חובה למלא טופס זה (בשני עותקים)

שם המציע	_____
מס' עוסק מורשה	_____
מס' חברה	_____
כתובת	_____
טלפון	_____
טלפון סלולרי	_____
פקס	_____
דוא"ל	_____

פרטי מורשה חתימה מטעם המציע	
שם	_____ ת"ז _____ דוגמת חתימה _____
שם	_____ ת"ז _____ דוגמת חתימה _____
שם	_____ ת"ז _____ דוגמת חתימה _____

--

נספח 1.2
לנוחיות המציעים

ניתן לצרף דף זה בשני עותקים

אחד מודבק ע"ג מעטפת ההצעה ביום הגשת ההצעה השני יימסר למבצע השירותים עם חותמת נתקבל ע"י העירייה

	מספר מכרז
	שם המכרז
	חותמת נתקבל

חשוב לא לציין את שם המציע על גבי המעטפה

נספח 1.3

היעדר הרשעות בגין העסקת עובדים זרים

אני הח"מ _____ בעלת ת"ז שמספרה _____ לאחר שהוזהרתי כי עלי להצהיר את האמת, וכי אהיה צפוי/ה לעונשים הקבועים בחוק אם לא אעשה כן, מצהיר/ה בזאת בכתב, כדלקמן:

1. אני עושה תצהירי זה בשמי/בשם המציע _____ שאני מוסמך לחתום ולהצהיר בשמו (להלן – המציע/ה הספק).
 2. אני מצהיר כי המציע ו/או כל בעל זיקה אליו לא הורשע ביותר משתי עבירות לפי חוק עובדים זרים או לפי חוק שכר מינימום, במידה והמציע הורשע ביותר משתי עבירות – הרינו מצהירים כי במועד ההתקשרות חלפה שנה אחת לפחות ממועד ההרשעה האחרונה.
- הגדרות המונחים לעניין תצהיר זה הינן על פי המפורט בחוק עסקאות גופים ציבוריים, התשל"ו - 1976, שחלק מהן מובאות להלן:
- (א) "אמצעי שליטה", "החזקה" ו"שליטה" - כמשמעותם בחוק הבנקאות (רישוי), התשמ"א - 1981;
- (ב) "בעל זיקה" - כל אחד מאלה:
1. חבר בני אדם שנשלט על ידי;
 2. אם הספק הוא חבר בני אדם, אחד מאלה:
 - א. בעל השליטה בו;
 - ב. חבר בני אדם שהרכב בעלי מניותיו או שותפיו, לפי העניין, דומה במהותו להרכב כאמור של הספק, ותחומי פעילותו של חבר בני האדם דומים במהותם לתחומי פעילותו של הספק;
 - ג. מי שאחראי מטעם הספק על תשלום שכר העבודה;
 3. אם הספק הוא חבר בני אדם שנשלט שליטה מהותית - חבר בני אדם אחר, שנשלט שליטה מהותית בידי מי ששולט בספק;
- (ג) "הורשע", בעבירה - הורשע בפסק דין חלוט, בעבירה שנעברה אחרי יום כ"ה בחשוון התשס"ג (31 באוקטובר 2002);
- (ד) "חוק עובדים זרים" - חוק עובדים זרים (איסור העסקה שלא כדין והבטחת תנאים הוגנים), התשנ"א - 1991;
- (ה) "חוק שכר מינימום" - חוק שכר מינימום, התשמ"ז - 1987;
- (ו) "מועד התקשרות" -
1. לעניין התקשרות בעסקה בעקבות מכרז - המועד האחרון להגשת ההצעות במכרז;
 2. לעניין התקשרות בעסקה בלא מכרז - המועד שבו הוגשה לגוף הציבורי ההצעה לפיה נערכה ההתקשרות בעסקה, ואם לא הוגשה הצעה כאמור - מועד ההתקשרות בעסקה;
- (ז) "עבירה" - עבירה לפי חוק עובדים זרים או לפי חוק שכר מינימום;
- (ח) "שליטה מהותית" - החזקה של שלושה רבעים או יותר בסוג מסוים של אמצעי שליטה בחבר בני האדם;

אני מצהיר כי זה שמי, זו חתימתי ותוכן תצהירי זה אמת.

המצהיר/ה, אישור

הנני מאשר בזה כי ביום _____ הופיע/ה בפני מר/גב' _____ נושא/ת ת.ז. שמספרה _____

_____/המוכר/ת לי באופן אישי, ולאחר שהזהרתי/ה כי עליו/עליה להצהיר את האמת בלבד וכי

יהיה/תהיה צפוי/צפויה לעונשים הקבועים בחוק אם לא יעשה/תעשה כן, אישר/אישרה את נכונות תצהירו/תצהירה דלעיל וחתם/וחתמה עליו בפני.

_____	_____	_____
טלפון	כתובת	שם עו"ד
_____	_____	_____
חתימה וחותמת	מספר רישיון	תאריך

נספח 1.4 - הצהרה בדבר קרבה משפחתית לעובד העירייה או לחבר העירייה

עיריית קרית מלאכי מביאה בזאת לידיעת כל מציע את הוראות הסעיפים הבאים :

1. סעיף 122א' (א) לפקודת העיריות קובע כדלקמן :

א. "חבר מועצה, קרוב, סוכנו או שותפו, או תאגיד שיש לאחד מהאמורים חלק העולה על עשרה אחוזים בהון או ברווחיו, או שאחד מהם מנהל או עובד אחראי בו, לא יהיה צד לחוזה או לעסקה עם העירייה. לעניין זה "קרוב" – בן זוג, הורה, בן או בת, אח או אחות."

הוראה זוהי קיימת גם בכלל 12 של הכללים למניעת ניגוד עניינים של נבחרי הציבור ברשויות המקומיות (י.פ. תשמ"ד עמ' 3114).

ב. סעיף 174 לפקודת העיריות קובע כי פקיד או עובד עירייה לא יהיה נוגע מעונין במישרין או בעקיפין, על ידי עצמו או על ידי בן זוגו או שותפו או סוכנו בשום חוזה שנעשה עם העירייה ובשום עבודה המבוצעת למענה. בהתאם לכך הנך מתבקש להודיע בהצהרה שבסמך אם יש או אין לך קרבה משפחתית, לפי ההגדות דלעיל, עם חבר מועצה כלשהו, או עם עובד עירייה.

הצהרה זו הינה חלק בלתי נפרד ממסמכי המכרז.

אין באמור לעיל כדי לגרוע מהוראות כל דין בכלל ובפרט מהוראות סעיף 122א' (3) לפקודת העיריות, לפיהן מועצת העירייה ברוב של 2/3 מחבריה ובאישור שר הפנים רשאית להתיר התקשרות לפי סעיף 122א' (א) הנ"ל ובלבד שהאישור ותנאיו פורסמו ברשומות.

הצהרה

אני הח"מ המעוניין להשתתף במכרז שפורסם על-ידי עיריית קרית מלאכי, מצהיר ומתחייב בזאת כדלקמן :

2. קראתי את האמור לעיל והנני מצהיר :

א. בין חברי מועצת עיריית קרית מלאכי אין לי: בן זוג, הורה, בן או בת, אח או אחות ואף לא סוכן או שותף.

ב. (בתאגיד שבשליטתי ואשר באמצעותו הגשתי את הצעתי, אין לאחד מאלה המוגדרים במונח "קרוב" כאמור לעיל חלק העולה על 10 אחוזים בהון או ברווחים, ואין אחד מהמנויים לעיל מכהן בו כמנהל או עובד אחראי.

ג. אין לי בן-זוג, שותף או סוכן העובד בעירייה.

3. ידוע לי כי ועדת המכרזים של העירייה תהיה רשאית לפסול את הצעתי אם יש לי קרבה משפחתית כאמור לעיל, או אם מסרתי הצהרה לא נכונה.

4. אני מצהיר בזאת כי הפרטים שמסרתי לעיל הינם נכונים ומלאים, והאמור בהצהרה זו הינו אמת.

לראיה באתי על החתום :

שם המציע _____ חתימה וחותמת

נספח 1.5 תנאי סף נוסח ערבות מכרז

תאריך _____

לכבוד
עיריית קרית מלאכי
ז'בוטינסקי 20
קרית מלאכי.

הנדון:

ערבות בנקאית מס' _____

אנו ערבים בזאת כלפיכם לתשלום כל סכום עד לסכום כולל של **(בהתאם לקבוע בטבלת ריכוז עיקרי התנאים במכרז)** ש, סכום במילים: **(בהתאם לקבוע בטבלת ריכוז עיקרי התנאים במכרז)** ש (להלן: "סכום הערבות"), שתדרשו מהמזיע _____ ח.פ/ע.ר. _____ (להלן: "הנערב"), בקשר עם מכרז פומבי מספר _____ לקבלת שירותי _____ בקרית מלאכי.

סכום זה זה יהיה צמוד למדד המחירים לצרכן (הכולל פירות וירקות) כפי שהוא מתפרסם מפעם לפעם ע"י הלשכה המרכזית לסטטיסטיקה. לעניין ערבות זו, יהא המדד **בגין חודש (בהתאם לקבוע בטבלת ריכוז עיקרי התנאים במכרז) שנת 2023** שהתפרסם ב- 15 לחודש שלאחריו (או בסמוך למועד זה), "המדד היסודי".

"המדד החדש" לעניין ערבות זו, הוא המדד שפורסם לאחרונה וקודם לקבלת דרישתכם על פי ערבות זו.

הפרשי ההצמדה לעניין ערבות זו יחושבו כדלהלן: אם יתברר כי המדד החדש עלה לעומת המדד היסודי, יהיו הפרשי ההצמדה - הסכום השווה למכפלת ההפרש בין המדד החדש למדד היסודי בסכום הערבות, מחולק במדד היסודי. אם המדד החדש יהיה נמוך מהמדד היסודי, נשלם לכם את הסכום הנקוב בדרישתכם עד לסכום הערבות, ללא כל הפרשי הצמדה.

לפי דרישתכם הראשונה בכתב, לא יאוחר **משלושה ימים** מיום קבלת דרישתכם על ידינו לפי כתובתנו המצוינת לעיל, אנו נשלם לכם כל סכום הנקוב בדרישה ובלבד שלא יעלה על סכום הערבות בתוספת הפרשי הצמדה, מבלי להטיל עליכם חובה לנמק או להוכיח את דרישתכם ומבלי שתהיו חייבים לדרוש את התשלום תחילה מאת הנערב.

ערבות זו תישאר בתוקפה עד **ליום (בהתאם לקבוע בטבלת ריכוז עיקרי התנאים במכרז) (כולל)** בלבד ולאחר תאריך זה תהיה בטלה ומבוטלת.

כל דרישה על פי כתב ערבות זה צריכה להתקבל על ידינו בכתב לפי כתובתנו המצוינת לעיל, לא יאוחר מהתאריך הנ"ל ועד שעת הסגירה לקבלת קהל של סניפנו.

דרישה בכתב כאמור בערבות זו, אין פירושה דרישה שתגיע לבנק באמצעות פקסימיליה, טלפקס, או מברק, ודרישה זו לא תיחשב כדרישה בהתאם לערבות זו.

ערבות זו אינה ניתנת להעברה או להסבה.

בכבוד רב,

חותמת וחתימת הבנק הערב

***יש להשלים את המועדים והסכומים בהתאם לקבוע בטבלת ריכוז עיקרי התנאים במכרז.**

נספח 6.1 לצורך הוכחת תנאי סף 2.3

שם מזמין הפרויקט	מועד תחילת ביצוע הפרויקט	מועד סיום ביצוע הפרויקט	היקף הכספי של הפרויקט. כמו כן, המציע נדרש לצרף להצעתו הזמנות עבודה לכל ארבעת הפרויקטים האמורים בתנאי סף	פירוט הפרויקט שבוצע	שם איש קשר מטעם מזמין הפרויקט	טלפון נייד של איש הקשר מטעם מזמין הפרויקט

נספח 1.7 המלצה – נוסח המלצות
יובהר שוב ושוב כי יש למלא את הפרטים **אך ורק** על גבי טופס זה

לכבוד

עיריית קרית מלאכי
שלום רב,

המלצה

אני הח"מ _____ המשמש בתפקיד _____ בגוף
_____ (להלן: "הגוף") מאשר בזאת כי המציע
(להלן: "המציע") סיפק והתקין לגוף מערכת מתקני במה. יש לפרט את העבודות
שהמציע ביצע עבור הגוף:

אני מאשר כי כל העבודות שביצע המציע עבור הגוף נעשו לשביעות רוצני המלא.

פרטים ליצירת קשר טלפוני עם נותן ההמלצה: _____

ובאתי על החתום ביום _____ חתימה וחותמת של הממליץ _____

נספח ב' - מפרט טכני, כתב כמויות ודף הצעת המחיר

מערכת מתקני במה : במת מחול מיתקני הרמה - צוגים בדי קלעים תאורה הקרנה סאונד

* המפרט בצמוד לכתב כמויות

* נשמרת הזכות לעירייה לתוספות ושינויים

1. נספח כללי

- 1.1. המפרט דלהלן מתייחס לאספקה והתקנה של אביזרי במה ניידים ונייחים.
- 1.2. המפרטים הרשומים להגשת הצעות מחיר מחייבים את הספקים ללא שינויים כלשהם, עם זאת, ספק המעוניין להציע חלופות שווה ערך (באיכות ובכמות), רשאי להגיש הצעתו, תוך ציון המוצר החלופי, בצירוף הנתונים הטכניים של המוצר, לאישור יועץ הבמה.
- 1.3. העבודה נשוא מפרט זה כוללת את ביצוע כל העבודות ואספקת הציוד, החומרים וחומרי העזר, הנדרשים למסירת מערכות מושלמות.
- 1.4. העבודה 'קומפלט' כוללת את כל מתקנים והאביזרים הנדרשים+חומרי עזר, אביזרי הרמה ופיגומים. למען הסר ספק, עבודת הקבלן כוללת את אספקת והתקנת כל רכיבי המערכות, ואת כל העבודות, הרכיבים, החומרים וחומרי העזר הדרושים לפעולה תקינה, גם אם חלקן לא פורטו במפורש במפרט או בתכניות.
- 1.5. כל עבודות היצור וההתקנה יבוצעו בצורה מקצועית.
- 1.6. בגמר ביצוע יש להגיש **תיק מיתקן** עם תוכניות התקנה, קטלוגים ותרשימי זרימה למערכות והאביזרים שסופקו.

2. תנאים כלליים

2.1. נהלים

- א. קבלן הבמה יספק, יתקין ויבצע את כל הנדרש למסירת מערכות מושלמות, הפועלות לשביעות רצון המזמין ובכפוף לאישור המתכנן.
- ב. על הקבלן למנות מנהל עבודה בשטח, מנוסה ומיומן בתחום הנ"ל, ויהיה נוכח באתר בעת ביצוע העבודות.
- ג. הקבלן יהיה אחראי לשלמות מתקנים ומבנים קיימים ויתקן כל נזק שיגרם כתוצאה מפעילות עובדיו ו/או קבלני המשנה המועסקים על ידו. הנזק יתוקן מיד לאחר היווצרותו על ידי בעלי מקצוע מתאימים ולשביעות רצון המזמין. הקבלן מתחייב לשאת בכל ההוצאות הישירות והעקיפות שיגרמו כתוצאה מהנזק הנ"ל.
- ד. ציוד וחומרים אשר הקבלן מספק חייבים להיות מוגנים מפגיעות ונזקים במשך כל מהלך העבודה עד למסירה הסופית. על הקבלן לתקן על חשבונו כל נזק שיגרם כתוצאה מאי מילוי תנאי זה גם אם הנזק נגרם שלא על ידי הקבלן ועובדיו.
- ה. עבודות מסגרות וריתוכים-על ידי רתכים מוסמכים-יש להציג למפקח לפני תחילת העבודות תעודות הסמכה מתאימות-אישורים בכתב.

2.2. תאום עם גורמים אחרים

על הקבלן לתאם את עבודותיו עם נציג המזמין ועם מנהל הפרוייקט ועם כל הגורמים הקשורים לעבודה במטרה למנוע הפרעות מיותרות לשגרת החיים באתר.

2.3. ניקיון

הקבלן יקפיד על ניקיון אתר העבודה ועל סביבת העבודה. הקבלן ינקה את הפסולת והלכלוך ויפנה את כל הפסולת לנקודת איסוף פסולת.

2.4. בטיחות

- א. הקבלן חייב לעיין ולהכיר היטב את תנאי הבטיחות והנהלים הנוגעים בדבר לפני הגשת הצעתו וכמובן לפני ביצוע כל עבודה. בעצם חתימתו על חוזה זה, או על הסכם זמני, מאשר הקבלן גם ידיעתו והתמצאותו בתקנות ובנהלים הנ"ל.
- ב. על הקבלן ללמוד ולהכיר את כללי הבטיחות הנהוגים באתר.

2.5. בחירת הציוד

- א. שמות יצרנים ו/או דגמי ציוד המופיעים במסמכי המפרט ובתכניות מובאים כהתייחסות לרמת הטיב הנדרשת מהציוד. הקבלן רשאי להגיש, לאישור היועץ, ציוד שווה ערך כמפורט בסעיפי המפרט.
- ב. עם קבלת צו התחלת עבודה יגיש הקבלן לאישור המתכנן את פרטי הציוד שבכוונתו לספק.
- ג. יאושרו רק פרטי ציוד העונים במלואם על כל דרישות המפרט והתכניות.
- ד. לא יוזמן ו/או יותקן כל פריט ציוד שלא קיבל את אישור המזמין או המתכנן בכתב.
- ה. האישור אינו פוטר את הקבלן מאחריותו לטיב הציוד ולתפקודו.

2.6. תכניות עבודה, ציוד לאשור ושרטוטי יצור

בנוסף לאמור במפרט הכללי:

א. בטרם ביצוע העבודה על הקבלן להכין ולהגיש תוכנית עבודה 'לביצוע' לאישור המזמין והמתכנן

ב. הקבלן יגיש תוכניות בקבצי DWG של תוכנת AUTOCAD as made

ג. תכניות העבודה ושרטוטי היצור שיגיש הקבלן כוללים, בין השאר:

- ◆ תוכנית קונסטרוקצייה-(פירוט של חישוב עומסים)
- ◆ דפים קטלוגיים מפורטים של כל חלקי המערכת.
- ◆ התכניות יתבססו על מדידות מצב קיים שיערוך הקבלן בשטח.
- ◆ תכניות לוחות ומערכות החשמל.
- ◆ דפים קטלוגיים מפורטים של כל ציוד הבקרה.
- ◆ דפים קטלוגיים הכוללים את כל הנתונים הרלוונטיים לגבי כל רכיבי הציוד.
- ◆ בדפים קטלוגיים הכוללים יותר מדגם אחד יסומן בבירור דגם הציוד המוצע.

2.7. הדרכה

א. הקבלן יבצע סבב הדרכות, ויחנוך את מפעיל המתקן בכל הנדרש להפעלה ואחזקה תקינה של המתקן.
ההדרכה תבוצע עם גמר העבודה ותתואם מול המזמין.

2.8. מסירה

א. כאשר הסתיימה עבודת הקבלן. כולל ההרצה וההדרכה, יתאם הקבלן, באמצעות מנהל הפרויקט, בדיקות למסירה. הבדיקות יערכו בנוכחות מהנדס הביצוע מטעם הקבלן, נציגי המזמין, מנהל הפרויקט והמתכנן.

ב. לקראת המסירה ימסור הקבלן 'תחק מיתקן' ב 2 עותקים של המערכת. מסירת העותקים היא תנאי למסירת המערכת.

ג. בעת המסירה ייבדק המתקן בתפקודו וברמת הביצוע והגימור.

ד. ההערות יפורט בדו"ח בדיקות קבלת המתקן.

ה. תקבע תקופת תיקונים שבסופה תחל תקופת האחריות, בכפוף להשלמת התיקונים.

2.9. שרות ואחריות

ראה בסעיף השייך במפרט הכללי ולהלן:

א. הקבלן אחראי למתקן למשך 24 חודשים מיום קבלת המתקן. האחריות חלה לפעולה תקינה של כל המערכת וכל חלקי הציוד שסופקו על ידו. האחריות כלולה במחיר .

ב. במשך תקופת האחריות יבצע הקבלן על חשבונו את התיקונים הדרושים לפעילות תקינה של המערכת.

ג. הקבלן מתחייב במשך תקופת האחריות להיענות לקריאה תוך 72 שעות מזמן קבלת ההודעה על תקלה במערכת המנועים, במצב שבו התקלה עלולה להביא לביטול מופע/אירוע. אם הקבלן לא יענה תוך פרק הזמן הנ"ל לקריאה, למזמין הזכות להזמין אנשי מקצוע אחרים או לתקן את התקלה בעצמו ולחייב את הקבלן בהוצאות התיקונים.

ד. במקרה של קלקול, פגם או פעולה בלתי תקינה של המתקן כולו או חלק ממנו רשאי המזמין להאריך את תקופת האחריות עבור המתקן כולו או חלק ממנו לפי שיקולו למשך שנה נוספת מיום הקבלה מחדש של המתקן או החלק שהוחלף או תוקן.

אופני מדידה

2.10. תנאים כלליים:

סעיפי כתב הכמויות כוללים תיאור תמציתי. הקבלן יבדוק את התיאורים המלאים כפי שהם מובאים במפרט ובשאר מסמכי החוזה. אופני המדידה יהיו כמפורט במפרט הכללי ולהלן. יש לראות את האמור להלן כהשלמה לאופני המדידה שבמפרט הכללי.

2.11. מחיר מוצר "שווה ערך"

המונח "שווה ערך" בתיאור ציוד או בשם יצרן פירושו שהמוצר חייב להיות שווה ערך מבחינת הטיב למוצר הנקוב לביצועיו ולגדליו הפיסיים. טיבו, איכותו, סוגו ומחירו של מוצר "שווה ערך" טעונים אישור של המתכנן. למעט במקרים של שיקול אחידות בציוד מטעם המזמין .

2.12. עבודות שלא ימדדו

עבודות כלליות המבוצעות תוך תקופת ביצוע הפרויקט אינן מופיעות בכתב הכמויות . על הקבלן לכלול את הוצאותיהם במחירי היחידה המוצגים בכתב הכמויות. בין עבודות אלה תאום עם הגורמים הפעילים בשטח, מבני עזר זמניים, ניקוז זמני של האתר, הובלה, אחסנה, שמירה, סילוק פסולת וכן כל שאר העבודות הכלליות המחויבות מתנאי החוזה.

2.13. אופני מדידה יחידה

מחירי היחידה בכתב הכמויות, כוללים את כל המרכיבים כדלהלן:

- כל מרכיבי הציוד, החומרים והפחת שלהם, ובכלל זה חומרי עזר.
- כל עבודה הדרושה לשם ביצוע מושלם של הסעיף בהתאם לתנאי החוזה כולל עבודות לוואי ועבודות עזר הנזכרות במפרטים. שכר עבודה לעובדים ולקבלני המשנה לרבות הטבות סוציאליות והפרשות לקרנות.
- הוצאות עבור מכונות, מכשירים, כלי עבודה, כלי רכב וכל ציוד אחר.
- הובלת החומרים והציוד כאמור למקום העבודה, לרבות פירוק, העמסה, עבודת מנוף, פריקה וכן החזרת הציוד והחומרים הנותרים בגמר העבודה.

- אחסנת החומרים והציוד ושמירתם.
- דמי ביטוח למיניהם, ערבויות ומסים, הסעת עובדים למקום העבודה וממנו
- דמי בדיקות כולל בדיקת חברת חשמל, ובודקים מוסמכים אחרים.
- הוצאות ישירות או עקיפות שתנאי החוזה מחייבים אותן ו/או קשורות אתם ו/או נובעות מהן. כגון הוצאות טיפול ביבוא, בדיקות ואישור הציוד וכו'
- רווח קבלני.

2.14. לוח זמנים לביצוע העבודות

- הקבלן מתחייב לבצע את העבודות בהתאם ללוח הזמנים דלהלן :
- מדידות והגשת ציוד לאישור : לא יאוחר מ-20 ימי עבודה מיום צו תחילת העבודה.
 - הזמנת ציוד : לא יאוחר מ-20 ימי עבודה מתאריך האישור.
 - מסירת המערכות : לא יאוחר מ-80 ימי עבודה מיום צו תחילת העבודה.
 - במקרה של ל"ז שונה מהכתוב יעודכנו הקבלנים בל"ז חדש.

3. אישורים בכתב

- לאחר סיום העבודה, יעביר הקבלן ביוזמתו ועל חשבונו, תיק אישורים מסודר, ובו כל האישורים המפורטים להלן :
- מהנדס קונסטרוקציה : כל החיבורים והעיוגונים לחלקי מבנה קיימים הן מבטון והן מפלדה, יעשו באופן בטיחותי תוך חישוב העומסים המתאימים – כולל בדיקה ואישור מוקדם בכתב.
 - מהנדס החשמל : כל עבודות החשמל הקשורות בביצוע מתקני הבמה חייבות אישור ממהנדס חשמל.
 - מהנדס מתקני הרמה לאישור המתקנים, יהיה לאחר ביצוע בדיקת תקינות וביצוע פונקציות נדרשו באתר .

במת מחול אלסטית

המחיר כולל את כל העבודות המפורטות בפרק זה – כוללות אספקה, הובלה והתקנה של כל האלמנטים וכן כל אלמנט אחר שאינו מופיע בו אך נחוץ לפעולתה התקינה של המערכת ולהשלמתה המלאה – לשביעות רצונם הגמורה של המתכננים ובאישור מהנדס בטיחות.

רצפת הבמה תורכב על גבי רצפת הבטון הקיימת. העבודה כוללת ניקוי רצפת הבטון מכל לכלוך וכן מכל שאריות בטון, ברזלים, אבנים וכו' הבולטים מפני רצפת הבטון.

כל חלקי העץ של הרצפה: הקורות הנושאות, לוחות הציפוי של הבמה וכו', יטופלו נגד בעירה** עפ"י המפורט – לפני ההרכבה. במידה ויהיו חיתוכים בזמן ההרכבה, ימרחו פני החיתוך בצבע כני"ל, למניעת חלקי עץ חשופים כל שהם.

** חומר מעקב בעירה, מגן עץ, מסוג 'אנטיפייר או פיירברייקס 2000 או שווה ערך

ת.י. 755, בבדיקת התלקחות דרגה 4.

העבודה כוללת בדיקת דוגמאות במכון התקנים לעמידות חלקי העץ לבעירה.

חלקה הקדמי של הבמה יורחב מעבר לרצפת הבטון עד למקסימום של כ 20 ס"מ בתיאום מול מנהל הפרוייקט או האדריכל, במקרה זה קורות העץ הנושאות יבלטו מעבר לרצפת הבטון ויחזיקו כלפי רצפת הבמה, מאותו עץ המוגדר בהמשך.

אורך הלוחות יהיה 3.6 – 4.8 מ' בכפולות של 60 ס"מ. חיבורי האורך של הלוחות יהיו רק על גבי קורות העץ הנושאות במרכז הקורה. הלוחות יחוברו אל הקורות הנושאות ע"י "ברגי טורקס מגלוונים באורך של 8 ס"מ" – ע"י קדיחת חורים דרך השן בחיבור השקע – תקע, והברגת הלוח אל הקורה הנושאת.

לא יהיה שימוש, מכל סוג, במסמרים בחיבורי העץ של הבמה ולא יהיה שום בורג מוברג בפני הלוחות העליונים בכל קוטר שהוא.

קורות העץ הנושאות (התשתית) יהיו מעץ אורך ברוחב 2" ובגובה של 100 מ"מ, הקורות יהיו מוקצעות ויונחו על גבי רצפת הבטון במרווחים מדויקים של 60 ס"מ מציר לציר בניצב לשפת הבמה.

הקורות לא יחוברו אל רצפת הבטון אלא יונחו עליה באופן חופשי. החיזוק אל הבטון, לפני חיבור משטח העץ העליון – ייעשה ע"י מספר מצומצם ככל האפשר של זוויתנים – אשר יפורקו לאחר השלמת התשתית. בין הקורות הנ"ל בניצב לקורות – יחברו חלקי קורות מאותו הסוג – לסירוגין – כל 2.4 מ' – בצורת סולמות.

לתחתית הקורות הנושאות יחוברו, לפני ההרכבה, כל 50 ס"מ, כריות מסוג נאופרן או גומי משוחזר קשיח, במידות 50/50 מ"מ ובעובי 10 מ"מ עפ"י דוגמא לאישור המתכנן. על כריות אלו לגעת בפני רצפת הבטון ולתמוך בקורות העץ במרווחים האמורים. במידה ולאחר הנחת הקורה נותרות כריות המרחפות מעל פני הבטון – יש צורך לתמוך אותן בעזרת לוחות עץ לבד בעובי מתאים, ("שימיסים") זה על גבי זה, מידות לוח אלו לא יקטנו מ- 15/15 ס"מ כ"א והם יתמכו בכריות הגומי המחוברות לקורה המרחפת. לוחות העץ הלבד(השימיסים) יחוברו באופן קבוע אל רצפת הבטון, וזה אל זה.

הקבלן אחראי להזמנת מתכנן הבמה לביקורת באתר לאחר הנחת כל הקורות ותמיכת כל הכריות. במידה והמתכנן לא יוזמן לבדיקה הנ"ל, והקבלן ימשיך בעבודות רצפת הבמה אשר יסתירו את הנ"ל – יפורקו כל העבודות הנוספות כדי לאפשר את הביקורת.

במרווחים בין הקורות הנושאות, יונחו על רצפת הבטון – מזרונים צמר סלעים בעובי 3" ובמשקל מרחבי של 60 ק"ג למ"ק. המזרונים ימלאו את המרווחים בין קורה לקורה בדיוק. צמר הסלעים יכיל חומר דוחה מכרסמים וחרקים, עפ"י הגדרת היצרן+אישור תקן מעקב בעירה).

לוחות מישטח הרצפה בחתך 2" x 4", יהיו עשויים מעץ אורן דרגת US בפרופיל של שקע-תקע 2 מ הצדדים של כל לוח. העץ יהיה מיובש באוויר ל 12% לחות מקסימום.

על הקבלן לספק העתק תעודת המשלוח של העץ הנ"ל מספק העץ, בה מצוין סוג העץ, וכן תעודת בדיקת אחוז לחות העץ.

חשוב המאמץ של ייבוש העץ כנדרש – אין לייבש את העץ בתנור, כיוון שכך נסדק ולכן במצב זה לא יאושר לשימוש. הלוחות יעברו מיון קפדני, יהיו מיושרים, ללא פיתולים

ועיוותים, ללא סדקים כל שהם, ללא שבירות בקנטים וללא עיניים שחורות יבשות או רופפות.

פני הלוחות יהיו מוקצעים, מלוטשים וחלקים למשעי, ללא חספוסים, חורים או פגמים מכל סוג, הנובעים מחיתוך או הקצעה לקויים. על הקבלן לקחת בחשבון את כל ההנחיות לעיל בנוגע לטיב העץ הנדרש ולחשב בהתאם לכך את אחוזי הפחת בהזמנת כמות העץ. במידה וימצאו פגמים, מכל סוג, על פני העץ העליונים – כולל עיניים שחורות או מחוספסות כנ"ל, יהיו צורך לקדוח פגמים אלו במקדח כוס מיוחד עד לעומק של 20 מ"מ לפחות ולקבוע במקום הקידוח פקקי עץ, מסוג העץ של רצפת הבמה, למלא את עומק הקידוח ולהדביקם בדבק אפוקסי. תיקונים אלו יוחלקו וילוטשו עם פני הלוח המקוריים ללא הכר. הקבלן נושא באחריות על יציבות תיקוני פקקים אלו למשך שנתיים מיום מסירת הבמה.

לאחר ההרכבה, הקבלן יידרש ללטש ליטוש גס + עדין כהכנה לצביעה. ימרחו פני הבמה העליונים והפנלים הסגורים בשתי שכבות בצבע גימור מיוחד לרצפות עץ, עמיד שחיקה ובעל חדירה גבוהה לעץ – גוון מט. לאחר יד ראשונה ילטש הקבלן את הבמה ליטוש עדין. ורק אז ייצבע יד שנייה. וכיד אחרונה ימרח הקבלן לקה גוון משי (חצי מט), בעלת תכונות מעקב בעירה, בגוון משי, מגוונת בצבע שחור.

מפרט צבע:

צבע על בסיס מים מסוג FLOOD או שווה ערך.
גוון: RAL 3007 נשמרת הזכות לשינוי הגוון.
החומרים צריכים להיות בעלי אישור מכון התקנים.

*גוון סופי ייקבע בתיאום היועץ/המזמין.

יש לקבל אישור על דוגמת לוחות העץ + הצבע מהמתכנן לפני הביצוע.

היישום עפ"י הוראות היצרן, לרבות מניעת שימוש ודריכה על הבמה, לאחר הצביעה, למשך הזמן הנדרש. על הקבלן לוודא שהצבע הראשוני נגד בעירה אינו מונע או מפריע לתקינות צביעה זו. לחילופין, ניתן לבדוק עם הספק אפשרות של שימוש בצבע גימור הכולל בתוכו את מעכבי הבעירה – ללא צביעה ראשונה של פני הבמה העליונים, לעמידות חלקי הרצפה בדרישות התקן לנושא דליקות כנ"ל – עפ"י אישור מכון התקנים או מעבדה מוסמכת אחרת ואישור יועץ הבטיחות של הפרויקט.

קופסאות במה

ימוקמו במישטח הבמה. בגודל 40 ס"מ * 30 ס"מ, עפ"י תוכנית רצפת במה. ויעשו מחומר הרצפה כולל מסגרת פנימית ומכסה. בכל מכסה בחלק הקצר יהיו 4 קידוחים של חצי עיגול בקוטר 30 מ"מ קופסאות העץ יהיו מותאמות לשילוב של קופסאות חשמל עפ"י הפרטים.

פנלים לקירות

הקבלן יספק ויתקין עץ גלריה עובי 2 ס"מ ובגובה 7 ס"מ, צבוע שחור, בין הבמה לקירות.

חזית במה

אספקה והתקנה של עץ גושני בלוחות לאורך הבמה כולל יצירת 4 פתחים לרמקולים בגודל מוערך של 15 ס"מ גובה * 25 ס"מ רוחב. מידה סופית תינתן בסיוור קבלנים.

מדרגות

חיפוי עליון וצדדי לגרם מדרגות קיים, מעץ חיפוי הבמה

אופני מדידה

אספקה הובלה והתקנת במת עץ על כל חלקיה יבוצע בהתאם למפרט טכני ויכלול את כל העבודות כגון :
ניקוי רצפת בטון עד לקבלת משטח תקין להתקנת במת עץ, התקנת תמיכות להגדלת במה באזור ללא רצפת בטון, קורות נושאות, קורות למשטח עליון, קופסאות שקעים, כריות "ניאופרן", "צמר סלעים", צבע נגד בעירה ואישור מת"י, וצבע סופי בגוון מט כהה (בחירת גוון בתיאום עם יועץ במה).
העבודה תבוצע עד לגמר מושלם. מדידה בפועל לפי מטר מרובע לאחר התקנה.

אספקה, הובלה והתקנת חזית-במה מעץ יבוצע בהתאם למפרט האדריכל/מעצב פנים, והמפרט הטכני, ויכלול את העבודות כגון : ניקוי רצפת בטון עד לקבלת משטח תקין להתקנת חזית במת עץ, התקנת תמיכות באזור ללא רצפת בטון, קורות נושאות, צבע נגד בעירה ואישור מת"י, וצבע סופי בגוון הנבחר. העבודה תבוצע עד לגמר מושלם. מדידה בפועל לפי מטר רץ לאחר ההתקנה.

אספקה הובלה והתקנת מדרגות מעץ לעלייה וירידה מהבמה יבוצע בהתאם לתוכנית ומפרט טכני ויכלול את העבודות כגון : ניקוי רצפת בטון על לקבלת משטח תקין להתקנת מדרגות עץ, התקנת תמיכות, קורות נושאות, קורות למשטח עליון, צבע נגד בעירה ואישור מת"י, וצבע סופי בגוון שחור או בגוון אחר לבחירת האדריכל. העבודה תבוצע על לגמר מושלם. מדידה בפועל לפי קומפי לאחר ההתקנה.

אספקה הובלה והתקנת פנל מעץ בהתאם למפרט טכני ויכלול את העבודות כגון : ניקוי רצפה וקיר עד לקבלת משטח תקין להתקנת פנל מעץ, צבע נגד בעירה ואישור מת"י, וצבע סופי בגוון שחור או בגוון אחר לבחירת האדריכל. העבודה תבוצע עד לגמר מושלם. מדידה בפועל לפי מטר רץ לאחר ההתקנה.

מערכת מיתקני הרמה - צוגים

- 3.1. מנוע מסוג תלת פאזי מתוצרת Bonfiglioli או Motovario או שו"ע לאישור היועץ.
- 3.2. מהירות של 1400 סל"ד, 3 כ"ס ובהספק של 2.2 KW לפחות ו/או בהתאמה לכוח הרמה כולל של 400 ק"ג.
- 3.3. המנוע יכלול בלם מובנה אלקטרו מיכני המותקן על ציר המנוע.
- 3.4. הפעלת בלם המנוע תהיה באמצעות ממסר DC (זרם ישר).
- 3.5. המנוע יותקן על גבי בסיס בטון/קורות קיים.
- 3.6. המנוע על חלקיו יהיה שקט בזמן פעולה כמתבקש בסביבת במת תיאטרון לתיפעול שקט בזמן מופע.

מערכת הנעה חשמלית

- 3.7. מערכת ההנעה החשמלית מותאמת למהירות קבועה של 30 ס"מ לשנייה בעומס מירבי של 400 ק"ג

3.8. התנועה בפעולה שקטה – כולל האצה והאטה הדרגתיים FADE IN / OUT

3.9. הצוג ינוע במהירות קבועה של 20-30 ס"מ / שני

3.10. תחילת עלייה ועצירה רכה ע"י ווסת אלקטרוני .

3.11. אפשרות להורדה ו/או העלאה של עד 1 מנועים בו זמנית.

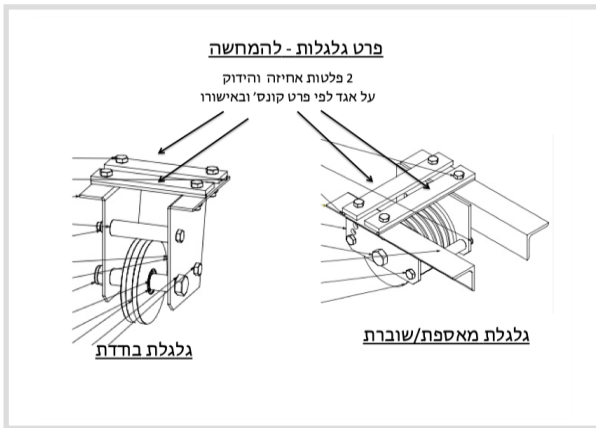

ממסרה חלזונית

3.12. ממסרה מתוצרת Bonfiglioli או

Motovario או שווי"ע לאישור היועץ.

3.13. יחס תמסורת של 60:1.

3.14. הידוק הממסרה למנוע יהיה על פי הוראות יצרן.

תוף חרוט

3.15. התוף יהיה מפלדה ללא תפר מסוג סקדיול 40 (SCH40) או שווי"ע.

3.16. קוטר התוף יהיה על פי חישוב הקבלן לגודל לעומת גובה המהלך עלייה וירידה.

3.17. עובי דופן התוף יהיה 10 מ"מ לפחות.

3.18. עומק החריצים בהתאמה לשקיעה מוחלטת של כבלי הפלדה בחריץ. לאורך התוף יותקן צינור פלדה בקוטר 50 מ"מ לוידוא שקיעת הכבלים בתוך החריצים ומניעת בריחת הכבל החוצה.

3.19. הגלגלות הבודדות והגלגלת מאספת(השוברת) יהיו מותאמים לתפיסה על פרט פרופיל קונסטרוקטור בהתאמה לעומסים ובאישור קונס ובודק מתקני הבמה.

מפסק גבול

3.20. על כל מנוע תותקן יחידת מפסק גבול על היציאה של הממסרה. המפסק יותקן על בסיס המאפשר את תנועת הציר של המפסק בצורה חופשית. מפסק אחד יהיה אחראי על עצירת המנוע בגבול העליון. מפסק שני יהיה אחראי על עצירת המנוע בגבול התחתון.

3.21. כיוון המפסקי גבול ייעשה בשטח.

3.22. היחידה תכלול זוג מפסקי גבול, הניתנים לשינוי.

3.23. תוצרת TER דגם MF2C תוצרת איטליה או שווי"ע.

3.24. תואמי תקן IEC536.

3.25. עמידות בתנאי חוץ IP65.

MF2C ROTARY LIMIT SWITCH

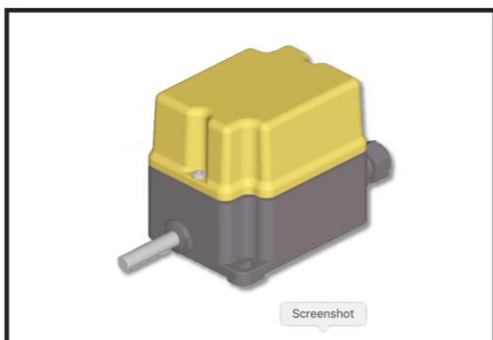

4. חשמל ובקרה למערכת ההנעה

4.1. עבודות חשמל

- א. הקבלן יבצע את כל עבודות החשמל, לוחות החשמל, קווי הזנה, הארקות וקווי פיקוד לרבות התחברות ליחידות הקצה אל מנועים .
כל עבודות החשמל יבוצעו בכפיפות לחוק החשמל, לתקנות ולדרישות המפרט הכללי.
- ב. לוחות החשמל ומערכת החשמל ימסרו למזמין כשהם מורכבים ומותאמים לפעולה מושלמת בצורה שתשביע את רצון המזמין.
- ג. הקבלן יגיש לאישור תכניות יצור מפורטות של לוח החשמל, לרבות פירוט הציוד המותקן בלוח, סכימות חיווט פיקוד ובקרה ותכנית מבנה הלוח ומראה פני הלוח ורשימת שילוט הלוח.
- ד. עבודת הקבלן כוללת בין השאר בדיקת מערכות החשמל ע"י בודק חשמל מוסמך.

ארון חשמל

- ה. הארון יהיה בגודל המתאים להתקנת כל החלקים הנחוצים להפעלה מלאה ומושלמת של כל הצוגים לרבות הגנות מנוע לזרם יתר ומניעת התחשמלות. וכן את ווסתי המהירות הנחוצים.
- ו. על דלת הארון יותקן מפסק זרם ראשי המאפשר הפסקת אספקת מתח לארון וכן אפשרות נעילה.

4.2. ציוד בלוחות

כל הציוד בלוחות יהיה אחיד מתוצרת חברות מרלן ז'רן, קלוקנר מילר, סימנס או ABB או ש"ע.

א. מתנעים רכים

מתנעים רכים לתפקוד חלק ורך לתחילת פעולת המנוע ו/או לעצירתו.
דוגמת מתנע מסוג ALTISTART 22 של חברת שניידר או שוו"ע.

ב. מהדקים

המהדקים יהיו מטיפוס קפיצי על מסילה עם לשוניות קפיציות דוגמת SAK תוצרת וויידמילר.

ג. מפסיקי זרם

הקבלן יספק ויתקין מפסיק זרם ראשי ומפסיקי זרם לכל מנוע ומעגל סופי.
1. המאמ"תים יהיו מטיפוס קומפקטיים עם הגנות ניתנות לכוון, יתאימו לטמפ' סביבה של 40 מ"צ ויכללו מצמד ומגעי עזר מתוצרת מרלן ז'רן דגם CH או שווה ערך.

ד. לחצנים

הלחצנים יהיו עגולים 22.5 מ"מ בעלי דרגת אטימות IP55 מתוצרת קלונר מילר, או טלמכניק, או ברטר. המגעים יהיו ל-10 אמפר. הדקי החיבור של הלחצנים יהיו שקועים לפי דרישות התקן האירופאי.

ה. הארקה

ההארקה תבוצע באמצעות פס הארקה עשוי נחושת אשר יורכב על הדופן האחורי של הלוח. אל פס זה יחוברו כל האלמנטים שאינם טעוני זרם חשמלי. גוף הלוח יחובר לפס ע"י חוט הארקה בחתך מתאים.

ו. נוריות

כל נוריות החיווי בלוח תהיינה מולטי לד .

4.3. שילוט וספרור

א. כללי

לוחות החשמל והציוד בלוחות ישולטו באמצעות לוחות סנדביץ' פלסטיים. כל הציוד ישולט באופן שיאפשר זיהוי כל רכיב גם לאחר פירוק כיסויי מגן וכיסויי תעלות כבלים. השילוט והספרור כלולים במחיר הלוח. צבע השילוט לבן על רקע שחור הזנה בלתי חיונית, לבן על רקע אדום הזנה חיונית לבן על רקע כחול מתח נמוך 24 וולט. בחזית הלוח ובתוכו יהיו שלטים מלוחות סנדוויץ' פלסטיים מוברגים. השלטים יורכבו אחרי הצביעה הסופית של הלוח. כל לוח יצויד בשלט אשר יציין את מקור ההזנה שלו, לוח ומעגל. לוחות המוזנים מיותר ממקור מתח אחד יצוידו בשילוט אזהרה ברור אשר יכלול את ציון מספרי הלוחות והמעגלים המזינים.

5. פיקוד והפעלה למערכת ההנעה

5.1. לוח הפעלה

- המערכת כוללת לוח הפעלה עצמאי המותקן על עגלה ניידת, עם אפשרות לאיסוף הכבל ספייר שמאפשר הגעה לכל נקודה רצויה על הבמה באורך של 7 מטר. ישנה אפשרות שהלוח יותקן בתוך ארון קיר.
- הפעלת הלוח תבוצע ע"י מפתח חשמלי בלבד.
- הפעלת המנועים ע"י לחצנים קפיציים, ממוספרים בכיתוב חרוט, גדול וברור: "הרמה", "הורדה".
- הלחצנים בעל עומק של כ 1 ס"מ לפחות באצבע אחת.
- בחירת צבעים אחידים לכל פעולה. לדוגמא כפתורי הרמה שחור, וכפתורי הורדה אדום. כל זוגות הכפתורים יהיו באותו שורה (ז"א פס כפתורי הרמה, ומתחתם ימוקמו כפתורי ההורדה).
- בקצה לוח הלחצנים יותקן כפתור לחיצה אדום גדול "פטריה", לעצירה מיידית של כל המערכת במצב חירום. חריטה תהיה כתובה "עצירת חירום".

7. התקנה

7.1. חשמל

- א. המזמין יספק קו חשמלי קיים עבור מערכת הצוגים.
- ב. הפעלת הלוח ע"י מפתח חשמלי בלבד.
- ג. החיבור ייעשה על ידי חשמלאי מוסמך ובעל הכשרה לחיבור מתח גבוה בהתאם
- ד. הקבלן יספק קווי חשמל ממוספרים לכל מנוע ויתקין אותם בתעלות תיקניות ומוגנות לשביעות רצון היועץ
- ה. הקבלן יספק חיווט פיקוד ע"פ כל התקנים הנדרשים

- ו. על הקבלן לבדוק תוואים חופשיים להתקנה של הציירים והמכלולים לפני הביצוע, ביחס לאלמנטים אחרים המתוכננים בתקרת הבמה, כגון: קורות בטון, מערכות בטיחות אש, תעלות חשמל, תעלות מיזוג האוויר וכו'.
- ז. במקרה של מיגבלת עבודה, על הקבלן לדווח על כל אי התאמה שהוא מוצא למזמין.

7.2. חיווט תיקשורת ופלאגים חשמל

- א. כל החיווט יהיו מתוצרת, EUROCABLE / KLOTZ או שווה ערך (באישור היועץ).
- ב. כבלי DMX גמישים עם חיבורי NEUTRIK XLR או שווה ערך (באישור היועץ).
- ג. כל השקעים תקעים יהיו בעלי תקן ישראלי תוצרת NISKO, בעלי 3 פינים עגולים (כולל הארקה), מיעדים לעומס מירבי של A16.

8. צוג חשמלי עם או בלי חיווט לתליית פנסים/תפאורה

כללי

1. עמידות האגד בעומס מקסימלי של 400 ק"ג מפורז. עומס נקודתי על הצוג 100 ק"ג.
2. אגד הצוג באורך של כ-12 מ', מידה סופית תיקבע בסיוור קבלנים.
3. הצוג יהיה עם שילוט מספר בשני קצותיו בצבע בהיר.
4. הצוג יהיה צבוע שחור.
5. קצוות הצינור ייצבעו בסימון צהוב זוהר ברוחב 5 ס"מ או בפקק צהוב.
6. צורת האגד תהיה כסולם מורכב 2מ צינורות (20 ס"מ מתחת), בקוטר חיפוי של 45 מ.מ. ובעובי דופן של 3 מ"מ. עם חוברי ברזל ביניהם כל 1 מטר.
7. מודגש שכל האלמנטים מפלדה יהיו בעלי מוחלקים ומלוטשים למיקסום בטיחות מלאה של ידי המשתמשים בהם באישור המתכנן.
8. התעלה ו או הצינור סגורים בקצוותם בסגירות מפח פלדה בריתוך מלא מוחלק ומלוטש.

תוספות לצוג חשמלי מחווט*

תעלת חשמל ותקשורת

- הצוג מורכב בחלקו העליון מתעלת חשמל מפח פלדה 2 מ"מ עבור שקעי חשמל.
 - אספקה והתקנה של מיכל איסוף לכבילה.
 - מודגש שכל האלמנטים מפלדה יהיו בעלי מוחלקים ומלוטשים למיקסום בטיחות מלאה של ידי המשתמשים בהם באישור המתכנן.
 - התעלה והצינור סגורים בקצוותם בסגירות מפח פלדה בריתוך מלא מוחלק ומלוטש.
2. התעלה תכלול בתוכה חיווט חשמל, גמיש, תיקני 3*2.5 ואת השקעים עצמם 12. שקעי תאורה NISKO או שווה ערך, תיקניים, רגילים, – כל השקעים מפורזים שווה לאורך של הצוג – מהצד האחורי של התעלה, הצד שלא פונה לקהל.
 3. התעלה תכלול 2 שקעי פיקוד DMX מסוג נקבה XLR NEUTREK, ממוקמים במרחק של רבע מהאורך הכללי, ממרכז התעלה.
 4. כל השקעים יצוינו בשילוט חרוט לפי מספר צוג + מספר שקע.

חיווט חשמל ותקשורת רב גידי

5. התעלה כוללת בקציה כבל רב גידים גמישים, שחורים, באורך המתאים עד לנקודת חיבור בעמדת הדימרים.

6. כל הקווים ימוספרו בתקעים בהקבלה לשקעים בתעלה.

7. קופסת החיבורים מוזנת ע"י כבל הזנה גמיש שטוח רב גידי, שחור, תיקני למעליות בצורת 'בטן' + קו פיקוד אחד הנ"ל. הכבל מאפשר הורדת הצוג מהתקרה ועד ל 1 מטר מרצפת הבמה.

צוג ידני

מערכת צוג ידני לתליית תפאורה ותאורה. עומס כולל על הצוג 200 ק"ג. עומס נקודתי על הצוג 80 ק"ג. המחיר כולל אספקה, הובלה, התקנה, חיבור, בדיקה והפעלה של כל האלמנטים המפורטים בסעיפים שלהלן. ושל כל אלמנט אחר הנחוץ לתפקודה המלא של המערכת לשביעות רצונם המלאה של המתכננים.

גלגל הרמה(בהתאמה למספר הקורות בשטח):

גלגילות הרמה הכוללת 4 גלגלת הרמה אחת + גלגלת הרצת חבלים עליונה רחבה עבור החבלים האופקיים בלבד ברוחב מספיק עבור 5 חבלים – פרט לגלגלת ההרמה הראשונה שאינה כוללת גלגלת הרצה. הגלגילות עשויות אלומיניום יצוק מעובד עיבוד שבבי עד להשלמתן או אוקלון יצוק. גלגלת הרמה בקוטר 120 מ"מ לפחות, בהיקפה יהיה שקע מעוגל עבור החבלים ברוחב 8-10 מ"מ ובעומק של כ-20 מ"מ. הגלגילות יסתובבות בעזרת שני מיסבי כדור סביב ציר פלדה. הניתן לפירוק לצורך תיקון הגלגלת, קוטר ציר הפלדה 12-15 מ"מ. המיסבים יהיו מטיפוס מיסב סגור שאינו דורש גירוז שימון וכו'. פעולת הגלגילות תהיה שקטה לחלוטין. צירי גלגלת ההרמה יהיו מחווקים משני הצדדים לאלמנט נושא מפח פלדה בעובי 4 מ"מ ברוחב המתאים לגלגלת. לצורך מניעת גלישת החבלים מגלגלת ההרמה יתקנו בתוך האלמנט הנושא, שני צירי פלדה נוספים הצמודים כמעט להיקפה – כל זה כולל אפשרות פירוק הגלגילות והצירים לצורך תיקון והחלפה. היחידה הנושאת מחוברת בקלמרה או מרותכת לקורה הנושאת בתקרת הבמה באישור מהנדס הבניין בלבד.

גלגלת מאספת:

גלגלת אחת כדוגמת גלגלת ההרמה הראשונה בסעיף 1.2 לעיל – ללא גלגלת הרצה אך בקוטר של 15-20 ס"מ וברוחב המיועד ל – 5 חבלים.

החבלים הנושאים את הצוג:

החבלים הנושאים את הצוג עשויים מחומר סינטטי רך ונוח לאחיזה בקוטר של כ-10 מ"מ. החבלים יאושרו לעומסים הנדרשים ע"י מהנדס הבטיחות מטעם הקבלן ויהיו מסוג בעל מרקם פנים פלסטי דיו כדי למנוע החלקת החבל מיד המפעיל לאישור המתכנן. החבלים יקשרו את הצוג ב"קשר צוג" ללא אביזרי עזר נוספים. כאשר הצוג מורד לגובה רצפת הבמה, על קצה החבל להגיע עד רצפת המרפסת + 1 מ' נוסף.

צינור הצוג:

צינור הצוג עשוי אלומיניום מתוח ומוקשה בקוטר חיצוני של כ-55 מ"מ ובעובי דופן 2.5 מ"מ באורך של כ-12 מ' – כולל 5 גלגלות שוברות כדוגמת גלגלת ההרמה הראשונה + חווקים מפלדה לחיבור הצינור.

מתקן לעיגון חבלי הצוג:

ייצור והרכבת מתקן לעיגון חבלי הצוג על גבי קיר מרפסת הפעלת צוגים. מיקום סופי בסיור קבלנים. העוגנים עשויים ברזל שטוח בעובי 6 מ"מ בצורת אומגה והוא מעוגן אל הקיר המרפסת בברגי פלדה עפ"י הנחיית קונס'. כל חלקי העוגן בעלי קצוות מעוגלים ומוחלקים.

בדי קלעים

אספקת בדי התיאטרון ע"פ המידות והכמויות המצויינות בטבלה הבאה:

סוג
גב במה**
רגליים**
פדוגה
משקולת חול

מקרא לכתב כמויות:

* כולל תפירת טבעות

**תוספת 'שרשרת קשירה' מברזל מגולוון בקוטר 0.5".

המידות הינם במטרים.

המידות הינם לצורך תימחור בלבד.

פירוט סופי יינתן בסיור קבלנים.

מפרט טכני:

מבד דריל מגורד חסין אש+תעודת חסינות אש של מכון התקנים.

הבדים כל ייתפרו מבד שחור אטום למעבר אור.

משקל הבד למ"ר הוא 500/300 גרם.

הבדים יתפרו תפירה היקפית עם מכפלת של 2 ס"מ למניעת פרימה.

בכל בד בצלע העליונה(המתחברת לצוג) תיתפר מכפלת של 5 ס"מ, ובמרכז יחוברו

טבעות חיבור כל 30 ס"מ.

בכל בד בצלע התחתונה תיתפר מכפלת חלולה להשחלת צינור ברזל בקוטר 4 ס"מ

או שרשרת ברזל שתיתפס לבד בשתי הקצוות.

בכל טבעת ייקשר מיתר שחור באורך 30 ס"מ לקשירה לצוג.

*הבדים יכללו מוטות הכבדה מברזל.

המחיר יכלול אספקה, הובלה ותיקון מפרט הבדים עד לגמר ביצוע המושלם.
הקבלן יגיש אישור מעקב בעירה לבדים המסופקים לפרוייקט הנ"ל.

וילון חשמלי + מנגנון חשמלי

העבודה כוללת הובלה אספקה והתקנה מלאה של מכלול וילון חשמלי כולל התקנת המנוע מסילות והבד.

*הקבלן הזוכה יבצע מדידות מדויקות במקום, ובהתאם למידות ייצר את המסך.

מידות רוחב הבד: תפור בכפלים ביחס של 1: 2.5 עם 50 סמ חפיפה

בקירבה לריצפה, הבד לא יגרר על הבמה ויהיה רחוק כ 3 ס"מ מהריצפה.

סוג פתיחה – לשני צידי הבמה.

קצה הבד בצדדים יגיע עד כחצי מטר מעבר לצידי הפרוסיניום.

סוג הבד: קטיפה, חסין אש, אטום למעבר אור,

משקל הבד 450 גרם למ"ר.

צבע ודוגמת הבד, ייקבע בהמשך בתיאום יועץ הבמה והאדריכל.

מערכת שליטה על פתיחה וסגירת המסך תהיה אפשרית מהבמה.

למערכת שליטה יהיה ווסת מהירות.

פדוגה דקורטיבית (למברקה):

בד הפדוגה דקורטיבית יהיה זהה למסך בית בסוג, בקנ"מ של האורך, בצבע.

ההתקנה תכלול עבודת קיבוע (בתיאום המתכנן) של הפדוגה לקיר שמעל הקו העליון של מפתח הבמה כך שהפדוגה תבלוט מטה כ 30 סמ".

לתחתית הפדוגה ייתפר סרט פרנזים בגובה של כ 7- ס"מ, בתיאום עם המתכנן.

חבל קשירה מסך:

בכל צד של הבמה, בגובה של כ 2 מטר, יותקנו חבלים מצופים קטיפה, לקשירת המסך באורך של 1.50 מטר, בגוון של המסך.

החובקים יהיו מחומר רך וגמיש ובקוטר של 5 ס"מ. בקצה החובק יהיה תופסן קפיצי, נועל מלוטש (דוגמת : 'מחזיק מפתחות') מאיכות גבוהה ובצבע זהב.

על הקיר יותקנו טבעות המתאימות לנועלים הנ"ל והמסוגלים לשאת בעומס הנ"ל בצורה יציבה לאורך זמן.

מנגנון חשמלי :

מנוע תלת פאזי עם מעצור זרם ישר. מחובר לממסרה 90NMRV.

יחס תמסורת של 60 : 1, כולל מערכת מפסיקי גבול אוטומטיים, ומערכת פיקוד חשמלי, כבלי פלדה ומסילה המותאמים למישקל ולפעילות תקינה, בטוחה ושקטה.

מערכת ההפעלה תפוצל לשני מיקומים : מהבמה או מעמדת הבקרה. עם אפשרות לבחירת ניטרול הנקודה הלא רצויה.

מיקום סופי לנק' ההפעלה בזמן הביצוע ובאישור יועץ במה.

המידות לצורך תמחור בלבד, הקבלן הזוכה יבצע מדידות מדויקות במקום ובהתאם למידות ייצר את המסך.

הקבלן יגיש את אישור בטיחות אש של הבד המותקן.

תיאום מיקום התקנת המסך והמנגנון יתקיים בסיוור הקבלנים.

המחיר יכלול אספקה, הובלה ותיקון מפרט הבדים עד לגמר ביצוע המושלם.

מערכת הקרנה

התקנה

הכבלים צריכים להיות בעלי איכות, גמישות והתנגדות מתאימה למניעת הנחתה בסיגנל.

במקרה של שימוש בכבלים בעלי התנגדות לא מתאימה, יחוייב הקבלן בהחלפת הכבל.

הקבלן מחוייב להתקין המקרן בצורה שתהיה אפשרות גישה לתיחזוק.

הקבלן יתקין את המסך והמקרן ע"פ תאום עם היועץ.

הקבלן יתקין 2 קווי cat6 מחדר הבקרה לבמה.

8.11. מפרט מסך הקרנה

אספקה והתקנה של מסך הקרנה מחורר נגלל חשמלי

קופסת גלילה בצבע שחור

הקרנה קידמית

גודל מסך 7*5 מחורר

לבן matt ללא תפרים עם מיסגור שחור ומוט הכבדה

בנוסף התקנת מפסק 'תריס' (שבא עם המסך או שמאושר ע"י חברת המסכים)+חשמל על פנל בתוך המסד על הבמה.

דוגמת מסך מתוצרת הרקנס או שו"ע באישור היועץ

8.12. מיפרט מקרן

White Brightness	8,000 ANSI Lumens
Resolution	1920x1200 4K w/pixel shifting
Aspect Ratio	(WUXGA) 16:10
Display Type	2 cm 3LCD Chips
720p, 1080i, 1080p/60	Video Modes
Data Modes	MAX 4096x2160
Lamp Type	Laser Phosphor
Lamp Life	20,000 hours / 50,000 hours(Eco)
Lens Shift	Horizontal & Vertical
Digital Keystone	Horizontal & Vertical
Projector Size	23 cm x 58 cm x 44 cm(HxWxD)
Power	580 Watts 100V - 240V
Connection Panel	Audio In: Mini Jack
	Audio In: RCA
	Audio Out: Mini Jack
	Composite: RCA
	DisplayPort
SDI: BNC-HD	
HDBaseT: RJ-45	
	HDMI (HDCP 2.2)
HDMI 1.4b	

RS232: DB-9pin

USB

VGA In: Dsub-15pin

VGA Out: Dsub-15pin

DS-CHRISTIE LWU900: דוגמת מוצר

או שור"ע באישור היועץ בלבד

התקנת המקרון

מיקום בתיאום היועץ.

מיתקן תלייה המותאם למשקל המקרון + הכבילה לפי נק' הברגה במקרון.

הקבלן יתקין נק סייפטי נוספת בין המקרון לתיקרה.

הכל יהיה צבוע שחור.

שלט המקרון

הקבלן יעביר כבילה מתאימה מחדר הבקרה למקרון לחיבור השלט

מתקן תליית המקרון

מיתקן תיקרתי טלסקופי. מעבר לכבלים סמוי.

אפשרות צידוד, סבסוב ועלרוד.

עדשה

מרחק ממקרון למסך: בין 18-25 מטר

איפיון סופי לפי מדידה בשטח



• HDMI OVER IP משדר

KRAMER KDS-EN6

• Input switcher



input

x VGA 2

x HDMI 4

Output

x HDMI 1

x HDMI HDBaseT 1

0vp44KRAMER

או שור"ע באישור היועץ בלבד

• פנל שליטה

8 לחצנים עם 16 תיפקודים לפי אורך לחיצה

+תיכנות+התקנה בחדר בקרה

דוגמת RC78R KRAMER + תכנות

אישורים והדרכה

על הקבלן לספק אישור מהנדס קונסטרוקציה על תליית המסך והמקרן, מטעמו ועל חשבונו.

התקנה מלאה של המערכת כולל הדרכת הסגל המתפעל המקומי, ותמיכה טלפונית במשך כל תקופת האחריות. תאורת במה

כל עבודות החשמל יבוצעו בהתאם לחוק החשמל.

מסך LED

תיאור כללי

מסך LED מותקן על קיר גב הבמה עם נקודת חיבור על הבמה ובחדר בקרה

הקבלן אחראי על השחלת כבל CAT6A מהחדר בקרה לבמה ולמסך בדרך שיונחה ע"י היועץ.

הקבלן יגיש אישור מהנדס חשמל על ההתקנה, כי המיכלול הינו בטיחותי לשימוש.

הקבלן יגיש אישור קונסטרוקטור על התקנת ותליית המסך על כל חיבוריו.

גודל מסך LED גודל 3.5 * 5 גירסת RENTAL

ההתקנה כוללת מסך + קונסטרוקציה + נגן

התקנה עד תיפקוד מלא ומושלם.

Value	Unit	Parameter
4	mm	Pixel pitch
SMD2121	-	Pixel configuration
Epistar		led brand
1100	Nits	Brightness
sum ci		IC chip
5000~9500 adjustable	Kelvin	Color temperature
160°/140°	Degree	Viewing angle(Horizontal/Vertical)
64×32	-	Module resolution
256X128	mm(LxW)	Module dimension
768*768*60	mm(WxHxD)	Panel dimension
62500	Dots/Sqm	Pixel density
aluminum	-	Cabinet material
9	Kg/panel	Panel weight
IP40/IP21	IP	Ingress protection(front/rear)
≥900	Hertz	Display refresh rate
68.7 Billon-281 Trillion	-	Color
14	Bit	Grey scale
2000:1	-	Contrast ratio
1/16	-	Scanning mode
Nova	-	Screen system
4	m	Recommended minimum viewing dist
-10 to 45	Degree Celsius	Operating temperate range
100 to 240	Vac	Input voltage
50/60	Hertz	Input power frequency
cl (without fan low noise)		power supply
145	Watts/Panel	Input power(max)
450	Watts/Sqm	
≥100,000	Hours	Lifetime(100% brightness)
V/CVBS/VGA/DVI/HDMI/SDI/D	-	Panel signal input interface
Fixed with 4pcs M6 bolts	-	Panel mounting structure
CAT5 < 100m	-	Screen system interconnection
1 < multi-mode optical fiber < 5	-	
1 < single mode optical fiber < 5	-	

תחזוקת המסך ע"י פירוק הפלטה מקדימה.

מערכת סאונד

חיווט

כל הכבלים יהיו מתוצרת , EUROCABLE / KLOTZ או שווה ערך(באישור היועץ).
כל היציאות מהמגברים לרמקולים יעברו בתוך תעלות שיעביר הקבלן בתאום עם המפקח.
החיווט כולל כבלים מותאמים ומאושרים על ידי היצרן מהמגברים לכל הרמקולים, חיווט ארון המגברים (כולל מגברי המוניטורים אם יהיו), חיווט בין הפרוססור למגברים, חיווט חשמל למגברים.
סימון כל הכניסות והיציאות, סימון תפקיד כל מגבר על ידי שילוט חרוט.

בנוסף,

יתבקש הקבלן להכין בין עמדת הבקרה לעמדה בבמה :

- 4 קווים מסומנים של RJ59 coaxial מתוצרת abelden+gepko+פלגים של neutrik.
- 3 קווים מסומנים של RJ45 coaxial מתוצרת abelden+gepko+פלגים של neutrik.

מערכת P.A

כל המערכת PA תהיה מאותו יצרן ובעלת התאמה ואישור לייעוד המערכת.
המערכת תהיה בעלת רעש עבודה שקט,
וללא רעשי לוואי בלתי רצוניים כגון : באז, האס, 'רעש בישול' וכד' .

לשם השגת פיזור אחיד באולם, כמות הרמקולים תלוייה בנתוני זוויות הפיזור של הרמקול.

על הקבלן לצרף להצעתו(לסוג ומספר הרמקולים), תוכנית מיפוי ממוחשבת לכיסוי מלא של האולם, מהתוכנה של היצרן.

מיקומים סופיים ייקבעו בסיוור קבלנים

תליית הרמקולים

הקבלן מתחייב לתלות את הרמקולים עם אביזרי תלייה חתומים, ומאושרים ע"י חברת הרמקולים בלבד.

בנוסף לנקודת תלייה הראשית, הקבלן מתחייב לאבטח את אשכול הרמקולים לנקודת תלייה נוספת, לשם גיבוי. על הקבלן להמציא, על חשבונו, אישור קונסטרוקטור על

טבלת אפשרויות רמקולים לבחירה

MEYER	L-ACOUSTIC	D&B AUDIOTEKNIK	סוג
LINA	KIVA 2	Ti 10 L	מערכת ראשית L-R
LFC 750	SB15M	E 15X	SUBWOOFER "1x 15
SELF POWERED	LA4X	30D	Amp PA
ULTRA X40	X12	12S	Center
	5xt	S5	Front fill
	X8	S8	Surround
SELF POWERED	LA2X1	10D	Amp center+ff
GALILEO 408	XILICA QR1	XILICA QR1	PROCESSOR

התלייה.

כוון מערכת

כוון המערכת יבוצע ע"י איש סאונד בתיאום ואישור היועץ. להבא

ת המערכת למצב אופטימאלי, הכיוון יעשה בצורה מקצועית ע"י smart עם כרטיס קול של 3 כניסות (לפחות) בו זמנית. הקבלן יתאם לאחר שבדק את תקינות חיבור כל הרמקולים מכל סוג של בעיות פוטנציאליות כגון רעשים למיניהם ו/ או phasing.

רמקול פרונט פיל/ סראונד

ראה טבלת אפשרויות רמקולים לבחירה אספקה והתקנה כולל תושבת ומסגרת

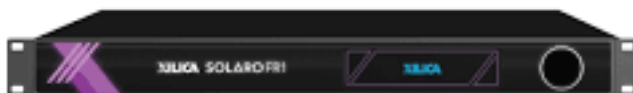

PROCESSOR + מערכת שליטה אלחוטית

Processor

40bit floating point

Sampling rate

Selectable 48 / 96kHz

Card slots

(blank cards mounted in the frame 16) 16

Propagation delay

(2ms (48 / 96kHz respectively / 4

Connectors

RJ45 Ethernet, IEC power socket

Power

(VAC (50-60Hz 90-240

Dimensions

(483x44x305mm) "x12"x1.75"19

Rack mount

1RU, with vent between units

8 analog inputs

10 analog outputs

דוגמת מוצר
solaro fr1 XILICA

או שוו"ע דוגמת : SYMETRIX PRISM

מערכת שליטה אלחוטית

מערכת שליטה מלאה ומושלמת על חלקיה לתיפעול מושלם ומאושר ע"י היצרן.

מערכת כוללת :

מקלט wifi מקומי

טאבלט מגע + "11

אפליקציית משתמש קצה מתואמת עם המעבד

כיסוי טאבלט מגן עם מכסה.

האספקה כוללת תיכנות מושלם לתיפעול.

ארון מסד שחור דוגמת RITTAL או שווה ערך על גלגלים עם סטופר

• הארון יהיה שחור בגובה u44, רוחב פנימי 19", עומק 60 ס"מ.

• לארון יהיה דלת שקופה אטומה מקדימה עם אפשרות נעילה.

- בפנל הארון מקדימה יותקן 2 כניסות XLR נקבה שסי לחיבור ישיר לפרוססור, כשירות לאורחים.
- כל הרווחים הפנויים ייסגרו בפנל מחורר.
- יותקן בארון מגירה עם 4 מאווררים למיחזור האוויר החם שיפעלו על פי טרמוסטט.
- כל הפנלים בארון יהיו חרוטים על פי יעודם

התקנת מולטי דיגיטלי ראשי+אנאלוגי

התקנת מולטי דיגיטלי ראשי

אספקה והתקנה של קופסת פאץ' דיגיטלית עם חריטה בארון הפאץ' הבמה

הכבל הדיגיטלי cat6 יהיה מאושר ע"פ הנחיית חברת המיקסר.

התקנת מולטי אנאלוגי ראשי

מעמדת הבקרה עד לארון פאץ' על הבמה.
מולטי כבל דיגיטלי 8/24 ערוצים למיקרופונים. המולטי באורך של כ 60 מ' בערך (מדידה סופית בהתאם לתנאי השטח).

אביזר קצה לתשתית:

בעמדת בקרה - ציצית פלאגים + שרוול מתכווץ של 50 ס"מ

בארון פאץ' - פנלים חרוטים ביחידות של 8 xlr שסי לכל U1

קופסאות במה

- מיקומי הקופסאות יקבעו בשטח בתאום עם היועץ.
- 6 קווים יותאמו לכניסות מיק + 2 קווים, יסמונו בצבע שונה, כיציאות למוניטורים מוגברים.
- בנוסף ב2 קופסאות הקיצוניות יהיו:
- cat6 x 2
- קצה הקופסא יגיע לארון מגברים/פאץ'.
- הקופסאות כוללים פנלים חרוטים.

אביזר קצה לתשתית:

- בקופסת במה - פנל עם cat6/xlr שסי
- בארון פאץ' - פנלים חרוטים ביחידות של 8 xlr לכל U1

קופסאות קיר

- מיקומי הקופסאות יקבעו בשטח בתאום עם היועץ.
- הקבלן יתקין כבלי מולטי במה למיקרופונים 2 / 6 ערוצים , כולל סיכוך רשת על כל ערוץ בנפרד , בידוד על כל ערוץ בנפרד , סיכוך רשת כללי על כל המולטי.
- 4 קווים יותאמו לכניסות מיק 21 יציאות סאב.
- בנוסף ב 2 קופסאות הקיצוניות יהיו : 2 cat6 x
- לקופסה אחורית יציאת רמקול לסנטר.
- קצה הקופסא יגיע לארון מגברים/פאץ'.

עמדת סאונד FOH

קונסולה דיגיטאלית 32 ערוצים, מסדרת UPS 1500W+ MIDAS M32
קופקט דיסק-300z Denon DN
מארז מסד ללא דלת 10u עבור מכשירי הקומפקט דיסק+מגירת 3u ננעלת.
יותקן בארון מנורה פנימית לכל עמדת הבקרה

אינטרקום במה

התקנת 4 קופסאות xlr שסי, עם פנל חרוט, כולל תעלות וחיבור לקיר.
מיקום הקופסאות : ימין במה,שמאל במה,דימרים, foh
החיווט הנ"ל יהיה עצמאי ונפרד מחיווט הבמה.
מרכזיה כוללת מתאם התקנה לארון מסד 19"
דוגמת שוו"ע איכות ASL



תחנת עבודה : כוללת מגבר חגורה -belt pack+אוזנייה שוו"ע ל CLEARCOMASL/

מערכת תאורה

הקבלן יהיה אחראי על הובלה אספקה והתקנה של איבזור מערכת התאורה כולל כל הכבילה הנדרשת לתיפקוד מלא ומושלם.
הקבלן יקבלן תוכנית תאורה ותליית פנסים על הצוגים וגשר התאורה.
במיקרה של עבודות חשמל, כל עבודות החשמל יבוצעו בהתאם לחוק החשמל עם מוצרים תיקניים בלבד.



פס שקע 6

פס 6 שקעים תעשייתי מיועד להתקנה PDU –
בארונות תקשורת

ספליטר dmx

תוצרת Chauvet net x או Tinhao s8
8 יציאות : 5PIN XLR
25PIN XLR כניסה :



8.13 פיקוד תאורה



ETC color source 40 או ZERO 88 FLX S24

המחשב יסופק לאתר ויבוצעו בו הגדרות ותכנותים בסיסיים של כל ציוד התאורה שיסופק ע"י הקבלן וכן של הדימרים, ע"י תאורן מקצועי, השולט במערכות התאורה והמחשב.

דרישות נוספות למחשב התאורה

המחשב יסופק לאתר ויבוצעו בו הגדרות ותכנותים בסיסיים של כל ציוד התאורה שיסופק ע"י הקבלן.

אספקת המחשב כוללת הדרכה מקצועית של הפעלת מחשב התאורה ל 3 אנשים שיבחרו ע"י המזמין. הדרכה זו תתאפשר למימוש עד שנה מיום אספקת המחשב, כל זאת ללא כל תשלום נוסף.

8.14 פנסים



- כל פנס יגיע מורכב עם תקע ישראלי תיקני בעל פינים ישרים (לא 90 מעלות),
- עם קלמרת ברזל מגולבנת + פחית בצבע שחור עם בורג 3/8 עם פרפר בקצה מרותך, מתאים לגודל צינור 1.5" עד 2". משקל נשיאה מקסימלי 100 ק"ג
- עם כבל אבטחה 3 מ"מ עם נעילת כבל + סוגר קפיצי (קרבינה) בהתאם למשקל.
- לכל פנס יחובר תקע ישראלי אופקי (לא 90 מעלות) תיקני.
- הנורות יגיעו לשטח באריזתם המקורית ויותקנו בשטח לאחר אישור המעצב תאורה או היועץ.



גוף LED 18x10w PAR

דוגמת מוצר שוו"ע למפרט טכני :

Color Imagination SI 160c RGBW

GENERAL

- rated for indoor use
- Power- and DMX-in/thru connections for easy setup
- Simple seven-segment, three-button interface with easy access

- PHYSICAL
 - all-metal housing
 - Easy-access slots for secondary lenses and standard 7.5" PAR accessories
 - Hanging yoke included
- ELECTRICAL
 - 240VAC 50/60Hz universal power input
 - PowerCon in and thru connections
- LED
 - 18x10w leds
 - 180w total
- COLOR
 - Exclusive RGB-L Color array
 - Available with a Deep Blue array that replaces blue with indigo
 - Droop compensation maintains color accuracy during use
- OPTICAL
 - Primary field angle of 25°
- CONTROL
 - Available with DMX512 in and thru via five-pin XLR or RJ45 connectors (Termination Required)
 - RGBWA control
 - 16-bit virtual dimming engine provides smooth, high-quality theatrical fades



גוף WASH WARM WHITE LED

דוגמת מוצר שור"ע למפרט טכני :

D WWColor Imagination SI 160

GENERAL

- rated for indoor use
- Power- and DMX-in/thru connections for easy setup
- Simple seven-segment, three-button interface with easy access

- PHYSICAL
- all-metal housing
- Easy-access slots for secondary lenses and standard 7.5" PAR accessories
- Hanging yoke included

- ELECTRICAL
- 240VAC 50/60Hz universal power input •
- PowerCon in and thru connections •

- LED
- 54x3w leds
- 170 w total

- COLOR •
- Warm White

- OPTICAL
- Primary field angle of 15°

- CONTROL •
- Available with DMX512 in and thru via five-pin XLR or RJ45 connectors (Termination Required) •
- 16 bit-pwm dimming engine provides smooth, high-quality theatrical fades



גוף MOVING LED WASH-ZOOM

דוגמת מוצר שור"ע למפרט טכני :

137 Color Imagination SI

GENERAL

- rated for indoor use
- Power- and DMX-in/thru connections for easy setup
- Simple seven-segment, three-button interface with easy access

- PHYSICAL
- all-metal housing
- Easy-access slots for secondary lenses and standard 7.5" PAR accessories
- Hanging yoke included

- ELECTRICAL
- input 240VAC 50/60Hz universal power •
- PowerCon in and thru connections •
-

- LED
- 430w total

- COLOR •
- 4in1 RGBW 15w leds

- OPTICAL
- Primary field angle of 8°-62°

- CONTROL •
- Available with DMX512 in and thru via five-pin XLR or RJ45 connectors (Termination Required) •
- 16 bit-pwn dimming engine provides smooth, high-quality theatrical fades



דוגמת מוצר שוו"ע למפרט טכני :

ECO STAGE- Moving LED Spot BEAM 200

Technical Information

Power Supply: AC 100V-240V, 60/50Hz

Power Consumption: 300 W

Light Source: 170w white color LED

Control: DMX-512, 16 channels

- פרוסט: fixed frost function
 - פוקוס: electric focus
- Zoom: linear zoom 3.5°-37°
- 1: rotating gobo- 9 gobo + white + effect
- 2: rotating gobo- 9 gobo + white, changeable. 15.9mm gobo diameter. 13mm image diameter
 - 1: 9 colors + white
- פריזמה: 8 facet prism + 3 facet prism
 - גלגל אנימציה: -
 - שאטר: -
- סטרוב: electronic strobe | adjustable strobe effect | supports strobe macro function
 - תנועה: pan: 540° 8/16bit



גוף LED PROFILE

דוגמת מוצר שוו"ע למפרט טכני :

ECO STAGE-led PROFILE 120 או

PROFILE SPOT 120 Litepower

GENERAL

- ETL Listed to UL1573: the standard for stage and studio lighting units
- IP20-rated for indoor use
- Power and DMX in/thru connections for easy setup
- Simple seven-segment, three-button interface with easy access to customizable presets and sequences

PHYSICAL

- Rugged, die-cast, all-metal housing
- Available in black (standard), white, silver or custom colors (contact factory)
- C-clamp included
- Positive-locking double-clutch fixture body
- Slot for glass or stainless steel patterns and soft-focus diffuser
- Wide accessory slot with sliding cover for motorized pattern devices or optional iris
- Hanging yoke standard. Optional yoke/floor-stand available

ELECTRICAL

- 100VAC to 240VAC 50/60Hz universal power input
- PowerCon power in and thru connections

LED*

- 54,000-hour LED life (54,000 hours to 70% intensity)
- 60 Luxeon ®Rebel LED emitters

COLOR •

- Exclusive warm white

CONTROL

- Available with 2x DMX512 in and thru via five-pin XLR or RJ45 connectors (Termination Required)



מכונת ערפל

דוגמת מוצר שוו"ע למפרט טכני :

ANTARI - HZ500

Input voltage	AC 220-240V, 50/60Hz 2A
Rated power	120V 500W 240V 480W
Fluid consumption	ml/min 1.1
Fluid tank capacity	2.5Liters (0.66 gallon)
Compatible fluid	Antari HZL Haze Fluid
Operating time	37 hrs at max. output
Control	Manual, Timer, DMX 512
DMX channels	1 channel pin (DMX)-XLR 5

*******יסופק עם המכונה 6 ליטר שמן מכונה מאושר ע"י יצרן**

חיווט DMX

כבלי DMX גמישים עם חיבורי 3 XLR פין, זכר (בצד אחד) ונקבה (בצד שני) NEUTRIK (ע"פ הפרוט ע"פ הפרוט בכתב כמויות).

חיווט חשמל מאריך רגיל

הקבלן יספק כבלי חשמל גמישים (פנדל) (בצד אחד) 3*1.5 בצבע שחור, בצד אחד תקע ישראלי שחור ישר, בצד שני שקע קופלונג כפול שחור ע"פ הפרוט בכתב כמויות.

התקנה ותיכנות

ההתקנה תכלול העברת 4 קווי DMX מסומנים, מ'אזור הדימרים' לקופסת לעמדת בקרה.

**ההתקנה תכלול חיווט וכבילה מלא של חשמל ותקשורת dmx. תלייה של כל הפנסים על הצוגים ועל הגשר.

כיוון של כל הפנסים, ותיכנות הפיקוד תאורה להדלקת 'תמונות תאורה' קבועות.

התלייה והכיוונים יותאמו לתוכנית שתיבנה מראש בליווי מעצב תאורה.

כל השקעים תקעים יהיו בעלי תקן ישראלי תוצרת NISKO, בעלי 3 פינים עגולים (כולל הארכה), בעלי עומס מירבי של 16A.

ההתקנה תכלול שרוול מגן לכל כבלי החשמל הפרוסים.

במקרה הצורך, ההתקנה תכלול העברת כבלי חשמל מהדימרים לצידי קצה הבמה ו/או לקופסאות השקועות בבמה.

גאפר טייפ שחור

לא סיני!

17. כתב כמויות

במת מחול אלסטית			
סה"כ	מחיר יחידה	כמות	סוג
95,950	950	101	במה אלסטית קומפ'
12,000	6000	2	מדרגות
13,200	1100	12	חזית במה-קורה
18,000	1500	12	חזית במה
3,000	1000	3	קופסאות במה
	0	כלול במחיר	אספקה, הובלה, התקנה ותיכנות
מע' מיתקני הרמה-צוגים			
סה"כ	מחיר יחידה	כמות	סוג
180,000	45000	4	צוג 400 ק"ג מחווט
39,000	39000	1	צוג 400 ק"ג לא מחווט
45,500	6500	7	צוג ידני
82,000	82000	1	וילון חשמלי
7,000	7000	1	למברקה(חצאית)
	0	כלול במחיר	אספקה, הובלה, התקנה ותיכנות
מע' קלעים-בדים			
יח'	רוחב	גובה	סוג
2	6.5	6	גב במה** 300 גר ל 11 מר

8	1.5	6	רגליים** 300 גר ל 1 מר
2	13	0.5	פדוגה
	0	כלול במחיר	אספקה, הובלה, התקנה ותיכנות

מערכת הקרנה			
סה"כ	מחיר יחידה	כמות	סוג
42,000	42,000	1	מסך הקרנה נגלל 5*7
3,000	3,000	1	נק שליטה מסך
37,000	37,000	1	מקרן
8,000	8,000	1	עדשה
2,500	2,500	1	מיתקן תלייה
2,500	2,500	1	מקלט משדר ip over
6,000	6,000	1	Scaler
4,000	2,000	2	קופסת חיבורים
3,000	1,500	2	פנל שליטה
1,500	1,500	1	אישור קונס'
	0	כלול במחיר	אספקה, הובלה, התקנה ותיכנות
מסך LED			
סה"כ	מחיר יחידה	כמות	סוג

147,000	7000	21	התקנה קומפ 3.5*6
2,500	2,500	1	אישור קונס'
	0	כלול במחיר	אספקה, הובלה, , התקנה ותיכנות

מע' תאורת במה			
סה"כ	מחיר יחידה	כמות	סוג
12,000	12,000	1	פיקוד תאורה
5,200	1,300	4	SPLITTER dmx
11,400	950	12	Wash white
23,520	980	24	PAR LED RGBWA
36,000	4,500	8	MOVING WASH
63,600	5,300	12	MOVING ZOOM
10,400	2,600	4	ETC 19 °
7,000	7,000	1	מכונת ערפל
500	50	10	גאפר טייפ שחור 2"
2,500	2,500	1	ארון תקשורת
		כלול במחיר	אספקה, הובלה, , התקנה ותיכנות

מע' סאונד			
סה"כ	מחיר יחידה	כמות	סוג
124,000	15,500	8	רמקול PA
9,000	4,500	2	מיתקן תלייה
25,000	12,500	2	SUB

33,000	33,000	1	מגבר PA 30D
24,000	6,000	4	FRONT FILL
15,500	15,500	1	עגלה + CENTER
34,000	17,000	2	CENTER מגבר 10D
76,000	9,500	8	רמקולים סראונד
10,000	10,000	1	פרוססור
20,000	20,000	1	מיקסר MIDAS m16
4,500	4,500	1	מולטי דיגיטלי
1,000	1,000	1	ארון מסד 10U FOH
8,500	8,500	1	אינטרקום במה
4,600	1,150	4	קופסאות אינטרקום
3,000	3,000	1	כיוון מערכת
8,000	2,000	4	קופסת במה
5,500	5,500	1	ארון מסד 40U
15,000	15,000	1	מולטי אנאלוגי
2,500	2,500	1	אישור קונס'
	כלול במחיר	קומפלט	אספקה, הובלה, התקנה ותיכנות

יובהר ויודגש כי שיעור אחוז הנחה בו ינקוב המציע לא יעלה על 10%.
מציע שינקוב בשיעור הנחה העולה על 10% - הצעתו תיפסל ולא תובא לדיון.

המציע חייב למלא את אחוז ההנחה

<p>לא _____ % כולל מע"מ</p>	<p>מוצעת על ידי הנחה בשיעור אחיד של אחוזים על כל המחירים הנקובים לצד כל פריט ופריט וכן על סך המחיר של כל הפריטים יחדיו שהינו ₪ 1,360,000 (לא כולל מע"מ)</p> <p>יובהר כי ההנחה שינקוב המציע בהצעתו תחול גם על כל פריט ופריט(כולל התקנה), שהעירייה תזמין מהמציע.</p>
---------------------------------	---

נספח ב'
אישור ביטוח – מצורף כקובץ נפרד

נספח ג'

הסכם למתן שירותי אספקה והתקנת מערכת מתקני במה במתנ"ס קריית מלאכי

שנערך ונחתם ב _____ ביום _____ בחודש _____ 2023

בין:

עיריית קרית מלאכי

אגף _____

רח' ז'בוטינסקי 20 קרית מלאכי

טלפון: _____ פקס: _____

(להלן: "העירייה" או "צד א'")

מצד אחד

לבין:

חברה/ עוסק _____

ח.פ. / ע.מ. _____

באמצעות המורשה מטעמה מר/גב': _____

כתובת: _____

טלפון: _____; פקס: _____

(להלן: "מבצע השירותים" או "מבצע השירותים")

מצד שני

הואיל: והעירייה פרסמה מכרז מס' פומבי מ"פ 04/2023 למתן שירותי אספקה והתקנת מערכת מתקני במה במתנ"ס קריית מלאכי.

והואיל: והמבצע השירותים הגיש כדין הצעה למכרז הנ"ל.

והואיל: וועדת המכרזים של העירייה בישיבתה מס' _____ מיום _____ המליצה בפני ראש העיר לקבל את הצעתו של המבצע השירותים ולמסור לו את ביצוע העבודות המפורטות בחוזה במפרט וביתר מסמכי המכרז.

והואיל: וראש העירייה בהחלטתו מיום _____ אישר את החלטתה הנ"ל של ועדת המכרזים והוחלט למוסר למבצע השירותים את ביצוע העבודות והכל כמפורט להלן:

לפיכך הוצהר, הותנה והוסכם בין הצדדים כדלקמן:

1. **מבוא**
המבוא להסכם זה יחשב כחלק בלתי נפרד ממנו.
2. **נספחים**:
 - (א) נספח א- מפרט העבודות ודף הצעת המחיר (יצורף לאחר הזכיה)
 - (ב) נספח ב'- נספח ביטוח
 - (ג) נספח ג'- נוסח ערבות ביצועכל הנספחים המצורפים להסכם זה מהווים חלק בלתי נפרד הימנו.
גילה מבצע השירותים סתירה או אי התאמה בין הנספחים לבין הוראות החוזה, יפנה מבצע השירותים בכתב למנהל שייתן לו הוראות בכתב כיצד עליו לנהוג.
3. **הגדרות**
בהסכם זה יהיו למונחים הבאים הפרוש כדלקמן:
 - (א) "המנהל" – מנכ"ל העירייה ו/או כל מי שהורשה על ידו לעניין הסכם זה או כל חלק ממנו.
 - (ב) "מבצע השירותים" - מי שנמסר לו מטעם העירייה ביצוע העבודה או כל חלק ממנה, לרבות עובדיו, מנהליו ושלוחיו.
 - (ג) "העבודה"/"העבודות"/"השירותים"- שירותי אספקה והתקנת מערכת מתקני במה במתני"ס קריית מלאכי בהתאם לאמור בחוזה זה ובנספחיו לרבות נספח א.
4. **ביצוע השירותים**
העירייה מוסרת בזאת למבצע השירותים ומבצע השירותים מקבל בזאת על עצמו לבצע את השירותים המפורטים במכרז זה על נספחיו, בחוזה זה ובנספחיו בהתאם לדרישות העירייה.
5. **מבצע השירותים מצהיר ומתחייב כדלקמן**:
 - (א) כי יש לו את הניסיון, הכישורים, הידע המקצועי, האמצעים הדרושים למתן השירותים, וכי הוא ייתן את השירותים לעירייה בצורה הטובה ביותר ובכפוף לאמור בהסכם זה.
 - (ב) כי הוא ישתמש במיטב כוחותיו, כושרו, ידיעותיו ואמצעיו וישקיע את מיטב השקידה ומיטב המסירות והנאמנות לשם ביצוע התחייבויותיו על-פי חוזה זה.

- (א) כי יפעל בהתאם לחוקי המדינה והרשויות המקומיות ולהנחיות משטרת ישראל, כלליהן והוראות הקבע שלהן.
- (ד) כי יבצע את השירותים באופן שוטף, בחריצות וברמה מקצועית מעולה, ולשם כך להשתמש במיטב הכושר והידיעה המקצועית.
- (ה) כי יתחיל בביצוע השירותים על סמך הזמנה לוגיסטית חתומה כדין מהעירייה (להלן: **"הזמנת עבודה"**).
- (ו) יבצע את השירותים בהתאם לכל דין ולמלא אחר כל ההוראות החוקיות שתינתנה לו מעת לעת על ידי הרשויות המוסמכות.
- (ז) יבצע את השירותים וכל המוטל עליו על פי הסכם זה, תוך מגע הדוק ושיתוף פעולה עם המנהל העירייה, שאר גורמי העירייה הנוגעים בדבר ומשטרת ישראל.
- (ח) יאפשר למנהל ולכל מי מטעמו לבצע ביקורת שוטפת בדבר אופן ביצוע השירותים כאמור בסעיף וימלא אחר כל ההוראות וההנחיות שיינתנו לו על ידי המנהל.
- (ט) יעביר למנהל דיווח שוטף ו/או דו"ח תקופתי עפ"י הוראות חוזה זה ו/או עפ"י דרישת המנהל, בדבר התקדמות העבודה.
- (י) יפעל לקבלת כל האישורים הנדרשים לפי דין ו/או לפי דרישות העירייה ובכלל זה אישורי משטרה וכיו"ב.

סמכויות המנהל:

6.

- (א) המנהל יהיה רשאי מפעם לפעם, ועד לסיום מתן השירותים, לבדוק את טיב השירותים ואת אופן ביצועם ואם מבצע השירותים מבצעם בהתאם להוראות הסכם זה.
- (ב) במשך כל תקופת ההסכם המנהל יהיה רשאי לתת למבצע השירותים הוראות והנחיות, בכל הנוגע לביצוע השירותים ובלבד שההוראות וההנחיות שיינתנו, לא יעמדו בסתירה לאמור בהסכם זה.
- (ג) המנהל יהיה רשאי לפסול כל עוזר או עובד או נותן שירות שהתמנה על ידי מבצע השירותים לצורך ביצוע הסכם זה, וזאת מכל נימוק סביר ולפי שיקול דעת בלעדי של המנהל.
- (ד) מבצע השירותים ימסור למנהל, על פי דרישתו, דו"ח תקופתי בדבר ביצוע השירותים. לצורך כך, מבצע השירותים וכל מי מטעמו ימסרו למנהל כל הסבר וכל מסמך שיידרש על ידו או מטעמו בכל הקשור לביצוע השירותים.

תקופת ההתקשרות:

7.

- (א) תקופת מתן השירות הינה בהתאם למועדים המופיעים במסמך ב' למכרז (להלן – **"תקופת ההתקשרות"**).
- (ב) לעירייה בלבד עומדת הזכות (אך לא החובה) להאריך את תקופת ההתקשרות לפי דין.
- (ג) מובהר ומוסכם כי הארכת תקופת ההתקשרות כאמור לעיל כפופה לאישור הועדות המוסמכות בעירייה ולחתימת הגורמים המוסמכים בעירייה על חוזה הארכה מתאים ומבלעדי זאת, לא יהיה להארכה כל תוקף.
- (ד) הוארך החוזה, יאריך מבצע השירותים את תוקף ערבות הביצוע ואת פוליסות הביטוח בהתאמה וימציא לעירייה אישורים מתאימים על כך.
- (ה) על אף האמור לעיל שומרת העירייה לעצמה את הזכות להביא, לפי שיקול דעתה הבלעדי ומכל סיבה שהיא, את תקופת ההתקשרות לסיומה בהודעה בכתב ומראש שתשלח למבצע השירותים. בכל מקרה בו תשתמש העירייה בזכותה, על פי סעיף זה, יובא חוזה זה לידי סיום במועד הנקוב בהודעה דלעיל ולמבצע השירותים לא יהיו טענות ו/או תלונות ו/או תביעות מכל סוג שהוא כלפי העירייה בשל שימוש העירייה בזכותה זו.

עמידה בלוח זמנים:

.8

(א) מבצע השירותים יחל בביצוע השירותים מיד עם דרישת המנהל וקבלת הזמנה לוגיסטית ויבצע את השירותים על כל שלביהם באופן רציף וללא הפסקה עד להשלמתם בהתאם לדרישות המנהל והאמור במסמכי המכרז, נספחיו בחוזה זה ונספחיו. מבצע השירותים מתחייב לא לחרוג מהמועדים הקבועים במסמכי המכרז, נספחיו בחוזה זה ונספחיו ו/או ממועדים שידרשו ע"י המנהל בכל הנוגע לביצוע העבודה.

(ב) נגרם עיכוב בביצוע שלב כלשהו משלבי העבודה מסיבה של כוח עליון, או עקב תנאים אחרים שלדעת המנהל אין למבצע השירותים שליטה עליהם ולא היה באפשרותו למנוע, רשאי המנהל, אך אינו חייב, להעניק למבצע השירותים ארכה במועדי הביצוע שנקבעו בלוח הזמנים אשר תהא זהה לתקופת העיכוב, ובלבד שמבצע השירותים פנה בבקשה לאורכה מיד עם קרות המאורע בגינו הוא מבקש את הארכה. החלטתו של המנהל בעניין זה תהא סופית ותחייב את מבצע השירותים.

התמורה

.9

א. תמורת ביצוע כל התחייבויותיו עפ"י הסכם זה, תשלם העירייה למבצע השירותים בהתאם להצעת המחיר שהגיש מבצע השירותים במסגרת המכרז (נספח א'), בהתאם לביצוע העבודות בפועל, בכפוף לאישור תקציבי, להזמנת העבודה, ולאישור המנהל לתשלום ולכל יתר הוראות חוזה זה.

ב. התמורה תשולם למבצע השירותים בהתאם לאבני הדרך הבאים:

שלב 1: 15% מהתמורה תשולם לאחר חתימת חוזה והמצאת כל המסמכים והאישורים הנדרשים וזאת בהתאם לאמור בהסכם זה.
 שלב 2: 40% מהתמורה תשולם לאחר אספקת הציוד לאתר וזאת בהתאם לאמור בהסכם זה.
 שלב 3: 30% מהתמורה תשולם לאחר ביצוע כל ההתקנות הנדרשות לפי מכרז זה וזאת בהתאם לאמור בהסכם זה.
 שלב 4: 15% מהתמורה תשולם לאחר מסירת כל העבודות לשביעות רצונה של העירייה ולאחר המצאת כל אישורים הנדרשים לפי מכרז זה ו/או לפי כל דין וזאת בהתאם לאמור בהסכם זה.

יובהר כי נותן השירותים חייב להגיש למנהל דו"ח שיפרט את היקף העבודות שביצע ואת התשלום שאמור להשתלם לו עפ"י הסכם זה ויצרף לדו"ח חשבון.

החשבון יועבר בשני העתקים לאישור המנהל, עם אישור החשבון ו/או חלק ממנו יגיש מבצע השירותים חשבונית מס כדין לעירייה בגין הסכום שאושר ע"י המנהל. העירייה תשלם למבצע השירותים את סכום החשבונית שאושר שוטף + 60 יום מיום מסירת החשבונית לעירייה.

ג. מובהר כי העירייה רשאית לבצע את העבודות במסגרת התקציב כולו או חלקו ואף לא כלום ממסגרת התקציב, היקף העבודות והשירותים לביצוע, נתונים לשיקול דעתה הבלעדי של העירייה ולמבצע השירותים לא תהיינה כל טענות ו/או תביעות ו/או דרישות בשל החלטת העירייה לבצע רק חלק מן השירותים או חלקים מתוך שירות ספציפי או כלל לא.

ד. שום תשלום אחר או נוסף פרט לתמורה האמורה לעיל לא ישולם למבצע השירותים בגין ביצוע הסכם זה, לא במהלך ביצוע השירותים ולא לאחר תום תקופת ההתקשרות.

10. מבלי לגרוע מאחריות מבצע השירותים לפי הסכם זה ו/או לפי דין, מבצע השירותים מתחייב לערוך ולקיים על חשבונו, במשך תוקפו של הסכם זה ולמשך כל תקופה נוספת בה יימצא אחראי על פי דין, בחברת ביטוח מורשית ובעלת מוניטין, את הביטוחים המפורטים באישור עריכת הביטוח, המצורף להסכם זה כחלק בלתי נפרד הימנו ומסומן **כנספח ב'** על כל תנאיו. ביטוחי

ביצוע השירותים כאמור בסעיף זה, לא יגרע ולא ישחרר את מבצע השירותים מאחריותו ו/או חובתו לפי חוזה ו/או לפי כל דין.

ערבות ביצוע:

11.

- א. להבטחת ביצוע התחייבותיו על-פי חוזה זה, ימציא מבצע השירותים לעירייה, עם החתימה על חוזה זה, ערבות בנקאית אוטונומית הניתנת למימוש תוך 3 ימים מדרישת העירייה בסך של 10% מהיקף הכספי של התמורה (הצעת המחיר הסופית), ולשביעות רצונה של העירייה ובנוסף שנקבע על-ידה, נוסח ערבות הביצוע מצ"ב **כנספת ג'**.
- ב. הערבות תעמוד בתוקפה לתקופה של 90 יום מתום תקופת ההתקשרות ו/או האופציה לפי העניין.
- ג. יפר מבצע השירותים את החוזה, או תנאי מתנאיו, תהא העירייה רשאית, מבלי לגרוע מכל הוראה לפי חוזה זה, לחלט את סכום הערבות, כולה או מקצתה, לפי שיקול דעתה הבלעדי ומבלי שלמבצע השירותים תהייה טענות ו/או מענות כלשהן כלפי העירייה בקשר לכך. סכום הערבות שחולט יהיה לקניינה הגמור של העירייה.
- ד. בכל מקרה בו תחולט הערבות, כולה או חלקה, ישלים מבצע השירותים את הערבות, או ימציא ערבות חדשה, לפי העניין, בסכומים לפי האמור בסעיף קטן (א) לעיל מייד עם דרישתה של העירייה לכך.
- ה. ההוצאות הכרוכות בהוצאה וקיום של הערבות יחולו על מבצע השירותים בלבד.

שמירת סודיות:

12.

בביצוע הסכם זה מתחייב מבצע השירותים לשמור על חובת הסודיות לפי כל דין, לשמור בסוד כל מידע שיגיע לידיעתו תוך כדי ו/או עקב ביצוע הסכם זה וכן יחתים על הצהרת שמירת סודיות את עובדיו ואת הפועלים מטעמו בדרך כלשהי בביצוע חוזה זה.

מניעת ניגוד עניינים והגבלה:

13.

מבצע השירותים מתחייב כי לא יעשה דבר שיש בו משום חשש לניגוד עניינים ו/או ניגוד עניינים עם פעולתו לפי הסכם זה.

העדר יחסי עובד מעביד:

14.

- א. למען הסר ספק מובהר בזה כי לא יהיו יחסי עובד מעביד בין העירייה לבין מבצע השירותים ו/או כל מי מטעמו.
- ב. כמו כן מובהר כי לא תיווצר כל זיקה ו/או יחסי עובד מעביד בין העירייה ועובדי מבצע השירותים או כל עובד מטעמו, אף אם ייווצר מצב בו לצורך ביצוע ההסכם יהיו עובדי מבצע השירותים בעירייה, יישארו העובדים בגדר עובדי מבצע השירותים בלבד.
- ג. למען הסר ספק מובהר כי אין בהעסקת העובדים מטעם מבצע השירותים כדי להפחית ו/או לגרוע ו/או להחליף את התחייבות מבצע השירותים ואחריותו כלפי העירייה לביצוע תפקידיו והתחייבותיו עפ"י ההסכם.
- ד. הצדדים מצהירים כי אין בכל זכות הניתנת מכוח הסכם זה לעירייה לפקח, להדריך או להנחות את מבצע השירותים כל אחד אחר מהמועסקים על ידו, אלא אמצעי להבטיח ביצוע יעיל של הוראות הסכם זה, ולא יהיה בכך באמור כדי ליצור יחסי עובד מעביד עם מבצע השירותים או עם העובדים המועסקים על ידו. העירייה לא נושאת בכל אחריות בגין פעולתה כאמור לעיל לעניין הפעולה המקצועית הראויה של מבצע השירותים.

15.

איסור העברת זכויות:

- א. מבצע השירותים מתחייב לא להעביר לאחר הסכם זה כולו או חלק ממנו, או כל זכות מזכויותיו או התחייבות מהתחייבויותיו לפי חוזה זה, אלא על פי הסכמת העירייה מראש ובכתב על כך.
- ב. ניתנה הסכמה כאמור בסעיף קטן (א) לעיל, יישאר מבצע השירותים אחראי כלפי העירייה עבור התחייבויותיו לפי הסכם זה ביחד ולחוד עם מי שהועברה אליו התחייבות כאמור.

16.

אחריות לנזקים:

- א. על מבצע השירותים תחול אחריות לכל נזק או אובדן שייגרמו לעירייה בשל מעשה או מחדל שלו תוך כדי ביצוע הסכם זה או כתוצאה מביצועו, והריהו מתחייב לשפות ולפצות את העירייה לפי דרישתה בגין הנזק ו/או האובדן האמור מייד עם דרישתה הראשונה.
- ב. מבצע השירותים אחראי כלפי צד שלישי לכל נזק שייגרם לו כתוצאה מן ו/או עקב השירותים, ואם העירייה תחויב על ידי בית המשפט לשלם לצד שלישי סכום כלשהוא בעד הנזקים שמבצע השירותים אחראי להם כאמור, או במקרה שהעירייה תמצא לנכון להתפשר עם תובע/דורש בגין נזקים כאמור לעיל, יהא מבצע השירותים חייב לפצות את העירייה בכל סכום שתחויב בו כאמור (לרבות במקרה של פשרה), ולרבות כל ההפסדים וההוצאות שייגרמו לה בקשר לכך. מוסכם כי תנאי לחיוב מבצע השירותים עפ"י סעיף זה הוא מתן הודעה למבצע השירותים בדבר תביעה ומתן אפשרות סבירה למבצע השירותים להתגונן מפניה.

17.

מבוטל

18.

קיזוז:

כל סכום שמבצע השירותים יהיה חייב לעירייה ולא ישולם על ידו במועד עפ"י הסכם זה ו/או הסכמים אחרים ו/או עפ"י כל דין, תהא העירייה רשאית לקזז מכל סכום שיהיה עליה לשלם למבצע השירותים על פי הסכם זה או על פי הסכמים אחרים **ומוסכם כי למבצע השירותים אסור לבצע קיזוז מול העירייה בשום דרך.**

19.

זכויות יוצרים:

- א. כל תפוקת העבודה, יצירה / יצירה מקורית וזכות יוצרים הנובעות מן ו/או עקב השירותים יהיו בבעלותה הבלעדית של העירייה והיא תהיה רשאית לנהוג בכל תוצרי העבודות מנהג בעלים לכל דבר ועניין לרבות לפרסום ו/או להעבירם לאחר, לכל מטרה אחרת שנראית לעירייה; מבצע השירותים או אחר בשמו או במקומו, לא יהיו זכאים לכל תשלום נוסף עבור כל יצירה מקורית וזכות יוצרים.
- ב. העברת השירותים והזכויות האמורות בסעיף קטן (א) לעיל לאחר, אינה טעונה הסכמת מבצע השירותים.

20.

הפסקת שירותיו של מבצע השירותים ללא אשמת מבצע השירותים וחידושו:

- א. על אף האמור בסעיף 7(א) לעיל, העירייה רשאית, לפי שיקול דעתה הבלעדי, לבטל הסכם זה בכל עת ו/או להפסיק את המשך ביצוע השירותים עפ"י הסכם זה ע"י מתן הודעה בכתב למבצע השירותים. בכל מקרה בו תשתמש העירייה בזכותה, על פי סעיף זה, יובא החוזה לידי סיום במועד הנקוב בהודעה שתשלח העירייה.

- ב. למבצע השירותים לא תהיינה כל טענות, מענות, תביעות או דרישות מכל סוג שהוא בשל שימוש שעשתה העירייה בזכותה לפי סעיף זה.
- ג. תרצה העירייה לחדש כעבור זמן את ביצוע השירותים, תשלח על כך הודעה בכתב למבצע השירותים ומבצע השירותים יודיע לעירייה בכתב הסכמתו או אי-הסכמתו להמשך ביצוע השירותים, לא יאוחר מ-14 יום ממועד משלוח ההודעה מטעם העירייה.

ביטול ההסכם בשל אי-קיום התחייבויות מבצע השירותים:

21.

- א. מבלי לגרוע מכל הוראה אחרת בחוזה זה, במידה שמבצע השירותים לא ביצע אחת או יותר מהתחייבויותיו עפ"י ההסכם זה, תהיה העירייה רשאית לסיים את ההתקשרות לאלתר.
- ב. למבצע השירותים לא תהיינה כל טענות, מענות, תביעות או דרישות מכל סוג שהוא בשל שימוש שעשתה העירייה בזכותה לפי סעיף זה.
- ג. במידה שהעבודה תופסק, מכל סיבה שהיא, ע"י אחד מבעלי המקצוע העובדים עם מבצע השירותים ויוכנס בעל מקצוע חדש במקומו, על מבצע השירותים להשלים את הידע החסר/העבודה על חשבונו לשם מניעת עיכובים.
- ד. מבלי לפגוע בכלליות האמור לעיל, האירועים הבאים ייחשבו כהפרה של ההסכם זה ויזכו את העירייה בכל הזכויות המוקנות לה על פי ההסכם זה ועל פי כל דין במקרה של הפרה יסודית.
- 1.ד. הוטל עיקול זמני או קבוע או נעשתה פעולה כלשהי של הוצאה לפועל לגבי נכסי מבצע השירותים, או חלק מהם, והעיקול או הפעולה האמורה לא הופסקו או הוסרו לחלוטין תוך 14 יום ממועד ביצועם.
- 2.ד. ניתן נגד מבצע השירותים ו/או עסקיו ו/או חלק מהם צו כינוס נכסים, ו/או צו הקפאת הליכים, ו/או צו פירוק או הוגשה נגד מבצע השירותים התראת פשיטת רגל או שהוכרז כחייב מוגבל באמצעים, או נעשה בלתי כשיר לפעולה משפטית או תכנונית.
- 3.ד. מבצע השירותים מסב את החוזה, כולו או מקצתו, לאחר ללא הסכמת העירייה.
- 4.ד. מבצע השירותים סטה מההנחיות שניתנו לו ע"י המנהל.
- 5.ד. מבצע השירותים סטה מלוח הזמנים מבלי שקיבל אישור לכך מראש ובכתב מהעירייה.
- 6.ד. מבצע השירותים התרשל בביצוע התפקיד ו/או הסתלק מביצוע החוזה, או לא יקיים הוראה מהוראותיו ותנאיו (במקרים אלו יהיה מבצע השירותים אחראי לכל נזק ו/או הפסד שיגרמו לעירייה בשל כך).
- 7.ד. מבצע השירותים מפר התחייבות יסודית לפי חוזה זה.
- 8.ד. כשיש ביד המנהל הוכחות להנחת דעתו שמבצע השירותים ו/או מי ממנהליו ביצעה עבירה שיש עמן קלון.

תוצאות ביטול ההסכם:

22.

מבלי לגרוע מן האמור לעיל:

- א. בכל מקרה של ביטול ההסכם, בין לפי סעיף 20 ובין לפי סעיף 21, מתחייב מבצע השירותים למסור למנהל, ללא כל תנאי, כל חומר שהוכן על ידו במסגרת ההתקשרות עפ"י חוזה זה והעירייה תהיה רשאית להשתמש בכל חומר כנ"ל לפי ראות עיניה בלבד וכן למסרו לגורם שלישי כלשהו.
- ב. ביטול ההסכם אינו משחרר את מבצע השירותים מהתחייבויותיו על פי החוזה לגבי אותו חלק מהעבודה שבוצע עד למועד כניסת הביטול לתוקף.
- ג. בכל מקרה בו בוטל ההסכם או הופסקה העבודה, בין לפי סעיף 20 ובין לפי סעיף 21, רשאי

המנהל להמשיך בעבודה או כל חלק ממנה בעצמו או למסור את המשך ביצוע העבודה או כל חלק ממנה לכל גורם אחר.

ד. בוטל ההסכם לפי סעיף 21 לעיל, כל ההפסדים או ההוצאות הנוספות הכרוכות שנגרמו לעירייה כתוצאה מכך, יחולו על מבצע השירותים והעירייה תהיה רשאית לגבות כספים אלו מערבות הביצוע בנוסף לכל תרופה אחרת שעומדת לעירייה כנגד מבצע השירותים בגין הפרת התחייבויותיו.

ה. בוטל ההסכם או הופסק המשך ביצוע השירותים כאמור לעיל, בין לפי סעיף 20 ובין לפי סעיף 21, תשלם העירייה למבצע השירותים את התשלומים בגין ביצוע השירותים עד ליום ביטול ההסכם כפי שייקבע בלעדית ע"י המנהל. פרט לתשלום על פי סעיף זה, לא יהא מבצע השירותים זכאי לכל תשלום נוסף מאת העירייה בקשר להסכם זה ולמבצע השירותים לא תהינה כל טענות, דרישות, תביעות או מענות מכל סוג שהוא כלפי העירייה בשל שימוש בזכותה הנ"ל ובלבד ששילמה את המגיע לו כאמור בסעיף זה.

23. תשלומים סוציאליים:

לאור האמור בסעיף 14 להסכם זה, אין מבצע השירותים או מי מטעמו או מי המועסק על ידו, רוכשים זכויות סוציאליות הקיימות בין עובד ומעביד מכוח דין ו/או נוהג ו/או הסכם קיבוצי. כל התשלומים לביטוח לאומי, מס מקביל ויתר הזכויות הסוציאליות חלים על מבצע השירותים וישולמו על ידו בהתאם.

24. אחריות מקצועית:

הסכמתה ו/או אישורה של העירייה לשירותים של מבצע השירותים, אינם משחררים את מבצע השירותים מהאחריות המקצועית הבלעדית להם.

25. אספקת אמצעי עזר:

מוצהר ומוסכם בזה כי כל הציוד, המתקנים, החומרים ויתר אמצעי העזר הדרושים לצורך ביצוע השירותים ו/או הקשורים אליהם, יסופקו על ידי מבצע השירותים ועל חשבונו בלבד. הקבלן ישתמש בחומרים מאושרים לשימוש על פי כל דין, באיכות טובה. יובהר כי הצבע והאביזרים יהיו על חשבון הקבלן ולא תשולם לו כל תמורה נוספת עבורם. הקבלן יהיה אחראי על איכות עבודתו, וככל שיש צורך ובהתאם להחלטת המנהל, יבצע תיקונים עד להשלמת התוצאה המתבקשת והכל על חשבון הקבלן.

26. מסירת פרטים ומסמכים:

א. מבלי לגרוע מכל הוראה אחרת בחוזה זה, מבצע השירותים יגיש למנהל דו"ח שיפרט את היקף העבודה שביצעה הושלם עד אותו מועד, עפ"י דרישת המנהל וכן ימסור למנהל כל פרט או מסמך שיידרש על ידי המנהל בתוך הזמן שייקבע ע"י המנהל.

ב. תוך כדי מהלך ביצוע השירותים, חייב מבצע השירותים למסור, לפי דרישת המנהל פירוט נוסף ו/או השלמות לעבודה ולמסמכים שהוכנו על ידיו והכל בתוך זמן שייקבע על ידי המנהל.

ג. עם גמר העבודה או שבמקרה שהחוזה הובא לידי גמר בנסיבות כלשהן, ימסור מבצע השירותים למנהל, מידי לאחר דרישת המנהל וללא כל תנאי, כל חומר שהוכן על ידו ו/או על ידי מי מטעמו ו/או כל חומר שנמצא ברשותו ו/או ברשות מי מטעמו, הקשור לביצוע העבודות נשוא חוזה זה, לרבות כל המפות הדוחות, האישורים, התוכניות והמסמכים, מכל סוג שהוא, הנמצאים ברשותו ו/או ברשות כל מי מטעמו כאשר כל המסמכים מעודכנים ומראים את ביצוע העבודות למעשה, בליווי כל המסמכים, בתדפיס שתצורתו תקבע ע"י המנהל.

ד. העירייה תהיה רשאית להשתמש בכל חומר כנ"ל לפי ראות עיניה בלבד וכן למסרו לגורם שלישי כלשהו מבלי צורך באישור או הסכמה כלשהי מצד מבצע השירותים.

27.

הפרות ותרופות:

- א. מבלי לגרוע בזכותה של העירייה לפי יתר הוראות החוזה מסכימים הצדדים כי הפרת אחד מהוראות הסכם זה ונספחיו תזכה את העירייה, מבלי לגרוע בכל זכות אחרת העומדת לה עפ"י כל דין, לבטל את החוזה לאלתר וכן תזכה את העירייה (מבלי לגרוע בזכותה של העירייה לפיצוי בסכום גבוה יותר עפ"י החוזה ו/או עפ"י כל דין) בפיצוי מוסכם בסך 10,000 ש"ח בגין כל הפרה והפרה, והעירייה תהא זכאית לקזז את סכום הפיצוי הנ"ל מכל סכום שיגיע למבצע השירותים בכל זמן שהוא וכן תהא רשאית לגבותו ממבצע השירותים בכל דרך אחרת (לרבות מערבות הביצוע). תשלום הפיצויים או הניכויים אין ולא יהיה בהם כדי לשחרר את נותן השירותים מהתחייבויותיו לסיים את העבודה במועד או מכל התחייבות אחרת על פי חוזה.
- ב. העירייה תהיה רשאית לנכות את סכום הפיצוי המוסכם וכל סכום שהוא המגיע לפי חוזה זה ו/או לפי כל דין המגיע למבצע השירותים מאת העירייה, וכן תהיה רשאית לגבותם ממבצע השירותים בכל דרך אחרת. אין בתשלום הפיצויים כדי לשחרר את מבצע השירותים מהתחייבויותיו עפ"י הסכם זה, לרבות השלמת ביצוע השירותים לפי חוזה זה.
- ג. העירייה תהיה זכאית, בנוסף לכל תרופה אחרת העומדת לה על-פי הדין, לפנות, כנגד מבצע השירותים, לבית המשפט בבקשה לצו מניעה ו/או צו במעמד צד אחד בלבד, ומבלי שתהא חייבת להפקיד ערבות כל שהיא בקשר לכך.
- ד. אין באמור לעיל כדי לגרוע מזכות העומדת לצד המקיים חוזה זה כנגד הצד המפר לפי כל דין.
- ה. מבלי לגרוע מהאמור לעיל אם לא יעמוד מבצע השירותים בהתחייבויותיו עפ"י חוזה זה, העירייה רשאית להזמין את העבודה ו/או כל חלק ממנה אצל כל חברה או גורם אחר ולחייב בכל הוצאותיה את מבצע השירותים וזאת בנוסף לכל תרופה אחרת שתעמוד לעירייה כנגד מבצע השירותים בגין הפרת התחייבויותיו.

28.

ויתור:

שום ויתור, הנחה, אי פעולה או מתן הארכה מצד העירייה למבצע השירותים, לא יחשבו כויתור מצד העירייה על זכויותיה ולא ישמשו לתביעה א"כ תוותר העירייה על זכויות כמפורט ובכתב מראש בחתימת ראש העיריה וגזבר העיריה גם יחד.

29.

כתובות:

כתובות הצדדים לצורך ביצוע הסכם זה הם כברישא להסכם. כל הודעה שתישלח לצדדים לפי הכתובות האמורות לעיל לרבות המצאת כתבי בית דין, תיחשב כאילו הגיעה לתעודתה תוך 72 שעות ממועד המשלוח בדואר רשום, ובמידה ונמסרה אישית ממועד מסירתה בפועל.

30.

סמכות שיפוט ייחודית:

סמכות השיפוט בכל הנוגע למחלוקות הנובעות מכוח הסכם זה ו/או כפועל יוצא ממנו מסורה לבתי המשפט המוסמכים בבאר שבע ולהם בלבד.

ולראייה באו הצדדים על החתום:

מבצע השירותים -	תאריך	שם מלא	חתימה וחתימת
העירייה -	תאריך	שם מלא	חתימה וחתימת

נספח א – מפרט ודף הצעת המחיר

נספח ב' – אישור ביטוח

נספח ג'

נוסח הערבות הבנקאית לביצוע החוזה (דוגמא בלבד)

לכבוד

עיריית קריית מלאכי

ז'בוטינסקי 20

קרית מלאכי

תאריך _____

הנדון: ערבות בנקאית מס' _____

אנו ערבים בזאת כלפיכם לתשלום כל סכום עד לסכום כולל של _____ ש"ח סכום במילים עשרת אלפים ש"ח (להלן: "סכום הערבות"), שתדרשו מ _____ ח.פ. / ע.מ. _____ (להלן: "הנערב") בקשר עם ביצוע חוזה לשירותי _____ פרי מכרז מס' _____.

סכום זה יהיה צמוד למדד המחירים לצרכן (הכולל פירות וירקות) כפי שהוא מתפרסם מפעם לפעם ע"י הלשכה המרכזית לסטטיסטיקה. לעניין ערבות זו, יהא המדד בגין חודש _____ שנת _____ שהתפרסם ב- 15 לחודש שלאחריו (או בסמוך למועד זה), "המדד היסודי".

"המדד החדש" לעניין ערבות זו, הוא המדד שפורסם לאחרונה וקודם לקבלת דרישתכם על פי ערבות זו.

הפרשי ההצמדה לעניין ערבות זו יחושבו כדלהלן: אם יתברר כי המדד החדש עלה לעומת המדד היסודי, יהיו הפרשי ההצמדה - הסכום השווה למכפלת ההפרש בין המדד החדש למדד היסודי בסכום הערבות, מחולק במדד היסודי. אם המדד החדש יהיה נמוך מהמדד היסודי, נשלם לכם את הסכום הנקוב בדרישתכם עד לסכום הערבות, ללא כל הפרשי הצמדה.

לפי דרישתכם הראשונה בכתב, לא יאוחר משלושה ימים מיום קבלת דרישתכם על ידינו לפי כתובתנו המצוינת לעיל, אנו נשלם לכם כל סכום הנקוב בדרישה ובלבד שלא יעלה על סכום הערבות בתוספת הפרשי הצמדה, מבלי להטיל עליכם חובה לנמק או להוכיח את דרישתכם ומבלי שתהיו חייבים לדרוש את התשלום תחילה מאת הנערב.

ערבות זו תישאר בתוקפה עד ליום _____ לחודש _____ שנת _____ (כולל) בלבד ולאחר תאריך זה תהיה בטלה ומבוטלת (90 יום לאחר תום תקופת ההסכם).

כל דרישה על פי כתב ערבות זה צריכה להתקבל על ידינו בכתב לפי כתובתנו המצוינת לעיל, לא יאוחר מהתאריך הנ"ל ועד שעת הסגירה לקבלת קהל של סניפנו.

דרישה בכתב כאמור בערבות זו, אין פירושה דרישה שתגיע לבנק באמצעות פקסימיליה, טלפקס, או מברק, ודרישה זו לא תיחשב כדרישה בהתאם לערבות זו.

ערבות זו אינה ניתנת להעברה או להסבה.

בכבוד רב,

חותמת וחותימת הבנק הערב